

TRAMPAS DE VAPOR BIMETÁLICAS Y ELIMINADORES DE AIRE BSS20

DESCRIPCIÓN

Las trampas de vapor y purgadores de aire de la serie ADCA BSS20 son robustas y eficientes y tienen un diseño compacto que las hace ideales para aplicaciones de purga de aire y eliminación de condensado en pequeños consumidores de vapor.

CARACTERÍSTICAS PRINCIPALES

Descarga modulante.
Descarga el condensado bajo la temperatura de saturación del vapor.
Excelente descarga de aire.
Funciona con vapor sobrecalentado.
No le afectan los golpes de ariete ni las vibraciones.
Filtro incorporado.

APLICACIONES: Vapor saturado y sobrecalentado.

MODELOS

DISPONIBLES: BSS20 – acero inoxidable.

TAMAÑOS: 1/2".

CONEXIONES: Rosca hembra ISO 7 Rp o NPT.

INSTALACIÓN: Instalación horizontal o vertical.
Véase IMI - Instrucciones de instalación y mantenimiento.



MARCADO CE - GRUPO 2 (PED - DIRECTIVA EUROPEA)	
PN 40	CATEGORÍA
1/2"	SEP

CONDICIONES LIMITES DEL CUERPO	
ROSCADO PN 40 PRESIÓN ADMISIBLE	TEMPERATURA RELACIONADA
34,4 bar	100 °C
30,8 bar	150 °C
28 bar	200 °C
26 bar	250 °C

PMO – Presión máxima de funcionamiento: 20 bar.
TMO – Temperatura máxima de funcionamiento: 250 °C.

CAPACIDAD DE CAUDAL (kg/h)														
MODELO	TAMAÑO	PRESIÓN DIFERENCIAL (bar)												
		0,6	1	2	3	4	5	6	7	8	10	13	15	20
(A) BSS20	1/2"	45	65	100	130	155	170	195	205	220	245	255	270	330
(B) BSS20	1/2"	150	230	350	440	490	540	630	650	680	730	820	980	1120

A: Descarga de condensado caliente 10 °C bajo la temperatura de saturación; B: Descarga de condensado frío a 20 °C.

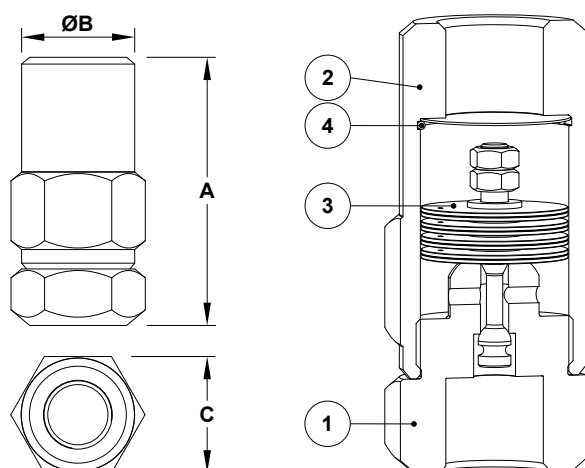

DIMENSIONES (mm)				
TAMAÑO	A	ØB	C	PESO (kg)
1/2"	80	35	36	0,4

MATERIALES		
POS. Nº	DESIGNACIÓN	MATERIAL
1	Cuerpo	AISI 304 / 1.4301
2	Tapa	AISI 304 / 1.4301
3	* Regulador bimetalico	Bimetal resistente a la corrosión; Acero inoxidable
4	* El. filtrante	AISI 304 / 1.4301

* Repuestos disponibles.