

## PURGEURS D'AIR ET DE GAZ FA41.1 (Acier inoxydable ; 1/2" à 1" – DN 15 à DN 25)

### DESCRIPTION

Les purgeurs à flotteur sphérique entièrement automatiques de la série ADCA FA41.1 sont spécialement conçus pour évacuer les condensats dans les systèmes d'air comprimé et de gaz.

Les applications typiques comprennent les refroidisseurs secondaires, les séparateurs et les conduites d'air comprimé.

### CARACTÉRISTIQUES PRINCIPALES

Purge instantanée.

Le fonctionnement n'est pas affecté par des variations de pression. La direction du flux peut être facilement modifiée en repositionnant le corps par rapport au mécanisme et au couvercle.

**OPTIONS:** Joint métal contre métal.  
Connexions pour aération et drainage.  
BDV – Vanne de purge.  
AFZ – Dispositif antigel.  
FLL – Levier de levage du flotteur.

**UTILISATION:** Air comprimé et autres gaz non corrosifs compatibles avec la construction.

### MODÈLES

**DISPONIBLES:** FA41.1-4,5, FA41.1-10, FA41.1-14, FA41.1-21 et FA41.1-32 – acier inoxydable.

**DIMENSIONS:** 1/2" à 1"; DN 15 à DN 25.

**CONNEXIONS:** Taraudée femelle ISO 7 Rp ou NPT.  
À brides EN 1092-1 PN 40.  
À brides ASME B16.5 Classe 150 ou 300.  
Soudure par emboîtement (SW) ASME B16.11.

**INSTALLATION:** Installation horizontale ou verticale en ligne.  
Installation horizontale ou verticale en angle.  
Voir IMI – instructions d'installation et d'entretien.

**ΔPMX:** FA41.1-4,5 – 4,5 bar  
FA41.1-10 – 10 bar  
FA41.1-14 – 14 bar  
FA41.1-21 – 21 bar  
FA41.1-32 – 32 bar

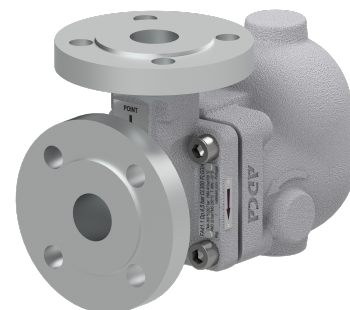
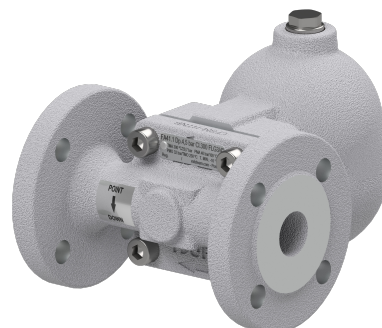

MARQUAGE CE – GROUPE 2 (PED – DIRECTIVE EUROPÉENNE)		
CLASSE 150	PN 40	CATÉGORIE
1/2" à 1" DN 15 à 25	1/2" à 1" DN 15 à 25	SEP

CONDITIONS LIMITES DU CORPS			
À BRIDES PN 40 *	À BRIDES CLASSE 300 **	À BRIDES CLASSE 150 **	TEMPERATURE ASSOCIÉE
PRESSION ADMISSIBLE	PRESSION ADMISSIBLE	PRESSION ADMISSIBLE	
37,9 bar	34,4 bar	13,3 bar	100 °C
31,8 bar	28,8 bar	11,1 bar	200 °C
29,9 bar	26,6 bar	10,2 bar	250 °C
27,6 bar	25,2 bar	9,7 bar	300 °C

PMO – Pression maximale de fonctionnement: 32 bar; TMO – Température maximale de fonctionnement: Étanchéité de vanne en FPM: 200 °C.

Joint métal contre métal: 250 °C; Poids spécifique net minimal: 0,75 kg/dm<sup>3</sup>.

\* Selon la norme EN 1092-1:2018; \*\* According to EN 1759-1:2004.

Conditions limites du corps PN 40 ou inférieures, selon le type de raccordement adopté. Classement PN 40 pour les versions taraudées et SW.

CAPACITÉ DE DÉBIT (kg/h)

MODÈLE	DIAMÈTRE	PRESSION DIFFÉRENTIELLE (bar)													
		0,5	1	1,5	2	4,5	7	10	12	14	16	21	25	32	
FA41.1-4,5	1/2" à 1" – DN 15 à 25	455	644	788	910	1366	–	–	–	–	–	–	–	–	
FA41.1-10	1/2" à 1" – DN 15 à 25	285	403	494	570	856	1068	1276	–	–	–	–	–	–	
FA41.1-14	1/2" à 1" – DN 15 à 25	215	304	372	430	645	805	962	1054	1139	–	–	–	–	
FA41.1-21	1/2" à 1" – DN 15 à 25	154	219	268	309	464	579	693	759	820	876	1004	–	–	
FA41.1-32	1/2" à 1" – DN 15 à 25	71	100	123	142	214	267	319	349	377	403	462	504	570	

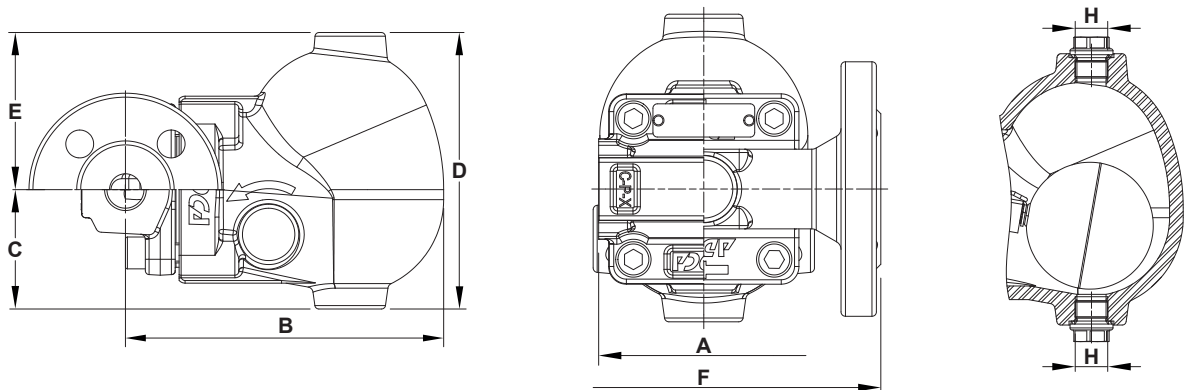

Conception en ligne

DIMENSIONS – CONCEPTION EN LIGNE (mm)

DIAMÈTRE	TARAUDÉE / SW							PN 40		CLASSE 150		CLASSE 300	
	A	B	C	D	E	H *	POIDS (kg)	F	POIDS (kg)	F	POIDS (kg)	F	POIDS (kg)
1/2" – DN 15	95	160	60	139	79	3/8"	4,9	150	6,2	150	5,8	150	6,1
3/4" – DN 20	95	160	60	139	79	3/8"	4,8	150	6,7	150	6,1	150	7,2
1" – DN 25	95	160	60	139	79	3/8"	4,7	160	7,4	160	7,2	160	7,9

\* En standard, dans les versions avec brides EN ou raccords taraudés femelles ISO 7 Rp, ces raccords sont taraudés femelles ISO 228. Dans les versions avec des brides ASME ou taraudés femelles NPT, ces raccords sont taraudé femelle NPT.

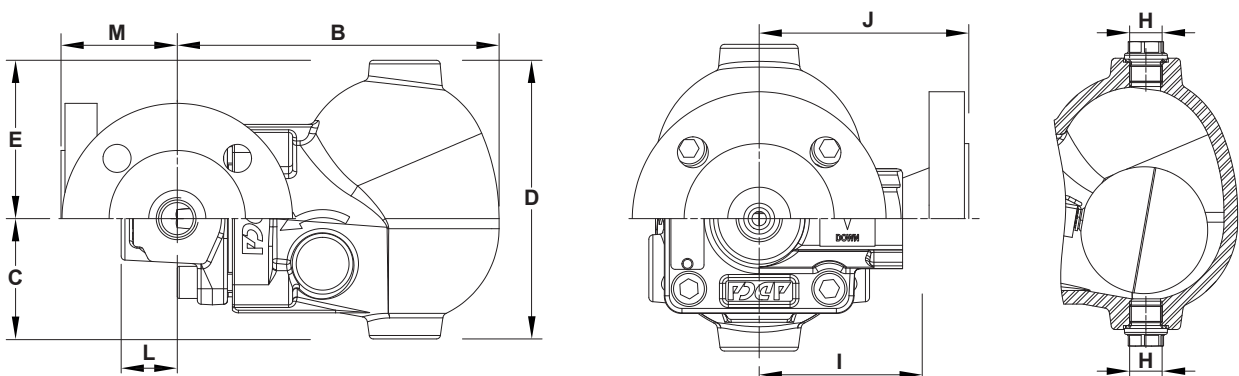

Conception en angle

DIMENSIONS – CONCEPTION EN ANGLE (mm)

DIAMÈTRE	TARAUDÉE / SW							PN 40			CLASSE 150			CLASSE 300			
	B	C	D	E	H *	I	L	PDS. (kg)	J	M	PDS. (kg)	J	M	PDS. (kg)	J	M	PDS. (kg)
1/2" – DN 15	160	60	139	79	3/8"	65	28	4,8	95	58	6,5	100	63	6	105	68	6,5
3/4" – DN 20	160	60	139	79	3/8"	65	28	4,8	95	58	7	100	63	6,4	110	73	7,5
1" – DN 25	160	60	139	79	3/8"	65	28	4,8	95	58	7,5	100	63	6,9	110	73	8

\* En standard, dans les versions avec brides EN ou raccords taraudés femelles ISO 7 Rp, ces raccords sont taraudés femelles ISO 228. Dans les versions avec des brides ASME, taraudés femelles NPT ou SW, ces raccords sont taraudé femelle NPT.

MATÉRIAUX

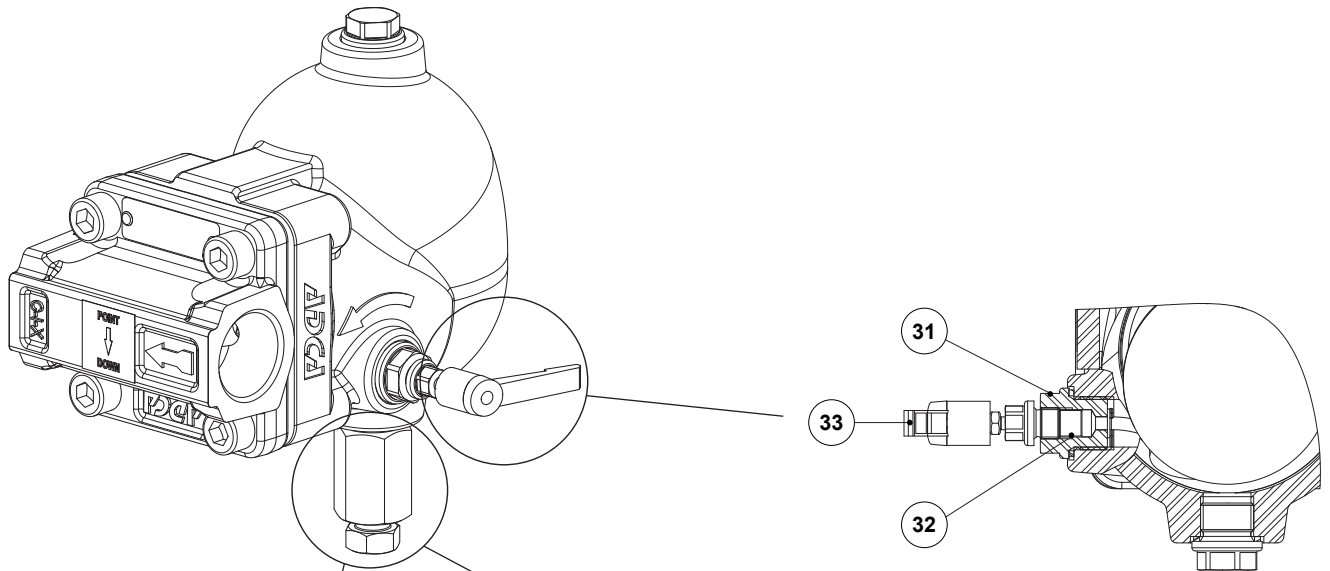
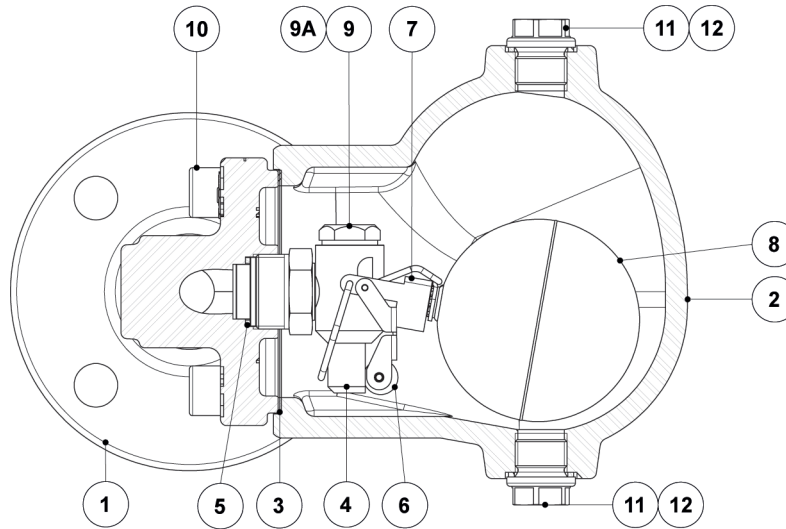

Levier de levage du flotteur  
optionnelle (FLL)

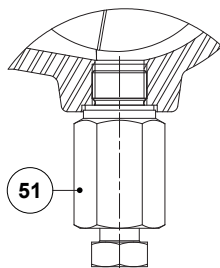

Vanne de purge optionnelle (BDV);  
Manuelle

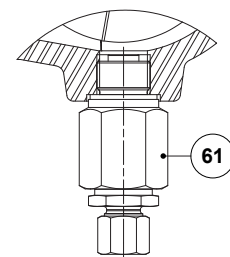

Dispositif antigel optionnel (AFZ);  
Automatique

**MATÉRIAUX**

POS. N°	DESIGNATION	MATÉRIEL
1	Corps (à bride en ligne)	A351 CF8M / 1.4408
	Corps (taraudé en ligne)	AISI 316L / 1.4404
	Corps (en angle)	AISI 316L / 1.4404
2	Couvercle	A351 CF8M / 1.4408
3	* Joint	Acier inoxydable / Graphite
4	* Siège	AISI 303 / 1.4305
5	* Joint	Cuivre
6	* Vanne à boule	AISI 316 / 1.4401; FPM
7	* Levier	AISI 304 / 1.4301
8	* Flotteur	AISI 304 / 1.4301
9	Bouchon	AISI 316L / 1.4404
9A	Joint	Cuivre
10	Boulon	Acier inoxydable A2-70
11	Bouchon	AISI 316L / 1.4404
12	** Joint	Cuivre; AISI 304 / 1.4301
31	Mécanisme du levier	AISI 303 / 1.4305; AISI 304 / 1.4301; AISI 316L / 1.4404
32	Emballage	Graphite
33	Levier	Plastique
51	Vanne de purge	AISI 303 / 1.4305; AISI 316L / 1.4404
61	Dispositif antigel	AISI 303 / 1.4305; AISI 316L / 1.4404

\* Pièces détachées disponibles; \*\* Ne s'applique pas dans la version NPT.

**DIRECTION DU FLUX**

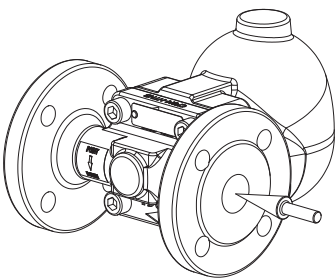

*IR – Horizontal de droite à gauche*

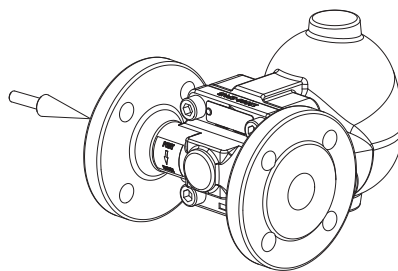

*IL – Horizontal de gauche à droite*

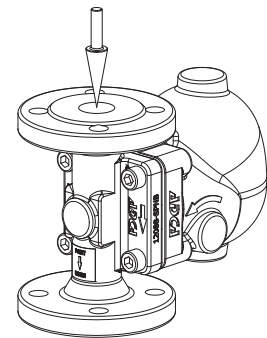

*IT – Vertical de haut en bas*

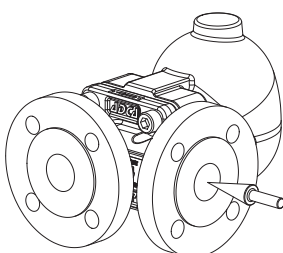

*AR – En angle de la droite vers l'avant*

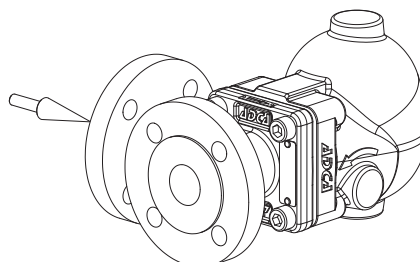

*AL – En angle de la gauche vers l'avant*

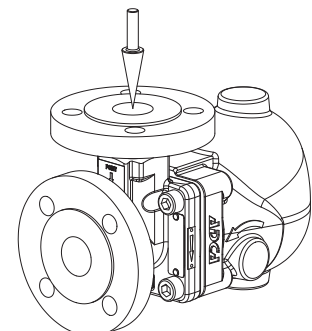

*AT – En angle du haut vers l'avant*

CODES DE COMMANDE FA41.1

MODÈLE	FA411	2	V	XX	X	IR	A	15
FA41.1 – Acier inoxydable	FA411							
<b>PRESSION DIFFÉRENTIELLE MAXIMALE ADMISSIBLE (<math>\Delta</math>PMX)</b>								
4,5 bar		2						
10 bar		3						
14 bar		4						
21 bar		5						
32 bar		7						
<b>ÉTANCHÉITÉ DE VANNE</b>								
FPM (standard)			V					
Métal sur métal			M					
<b>CONNEXIONS DU COUVERCLE</b>								
Aucune				XX				
3/8" raccords filetés en haut et en bas, fermés par des bouchons (obligatoire si des options sont envisagées)				10				
<b>OPTIONS</b>								
Si l'un de ces éléments a des codes de commande spécifiques, veuillez vous référer à la documentation appropriée								
<b>FLL – LEVIER DE LEVAGE DU FLOTTEUR</b>								
Aucune					X			
Levier de levage sur le côté droit (face au corps du purgeur)					R			
Levier de levage sur le côté gauche (face au corps du purgeur)					L			
<b>DIRECTION DU FLUX</b>								
Installation horizontale en ligne de droite à gauche (standard)						IR		
Installation horizontale en ligne de gauche à droite						IL		
Installation verticale en ligne de haut en bas						IT		
En angle de la droite vers l'avant						AR		
En angle de la gauche vers l'avant						AL		
En angle du haut vers l'avant						AT		
<b>RACCORDEMENTS DE TUYAUTERIE</b>								
Taraudée femelle ISO 7 Rp							A	
Taraudée femelle NPT							C	
Soudure par emboîtement (SW) ASME B16.11							H	
À brides EN 1092-1 PN 40							N	
À brides ASME B16.5 Classe 150							U	
À brides ASME B16.5 Classe 300							V	
<b>DIAMÈTRE</b>								
1/2" ou DN 15								15
3/4" ou DN 20								20
1" ou DN 25								25
<b>CONSTRUCTION SPÉCIALE / OPTIONS SUPPLÉMENTAIRES</b>								
Une description complète doit être fournie et validée en cas de construction non standard								E