

PURGEURS D'AIR ET DE GAZ FA35.1 (Acier au carbone ; 1" – DN 25)

DESCRIPTION

Les purgeurs à flotteur sphérique entièrement automatiques de la série ADCA FA35.1 sont spécialement conçus pour évacuer les condensats dans les systèmes d'air comprimé et de gaz.

Les applications typiques comprennent les refroidisseurs secondaires, les séparateurs et les conduites d'air comprimé.

CARACTÉRISTIQUES PRINCIPALES

Purge instantanée.

Le fonctionnement n'est pas affecté par des variations de pression. La direction du flux peut être facilement modifiée en repositionnant le corps par rapport au mécanisme et au couvercle.

OPTIONS: Joint métal contre métal.
Connexions pour aération et drainage.
BDV – Vanne de purge.
AFZ – Dispositif antigel.
FLL – Levier de levage du flotteur.

UTILISATION: Air comprimé et autres gaz non corrosifs compatibles avec la construction.

MODÈLES

DISPONIBLES: FA35.1-4,5, FA35.1-10, FA35.1-14, FA35.1-21 et FA35.1-32 – acier au carbone.

DIMENSIONS: 1"; DN 25.

CONNEXIONS: Taraudée femelle ISO 7 Rp ou NPT.
À brides EN 1092-1 PN 40.
À brides ASME B16.5 Classe 150 ou 300.
Soudure par emboîtement (SW) ASME B16.11.

INSTALLATION: Installation horizontale ou verticale en ligne.
Installation horizontale ou verticale en angle.
Voir IMI – instructions d'installation et d'entretien.

ΔPMX: FA35.1-4,5 – 4,5 bar
FA35.1-10 – 10 bar
FA35.1-14 – 14 bar
FA35.1-21 – 21 bar
FA35.1-32 – 32 bar

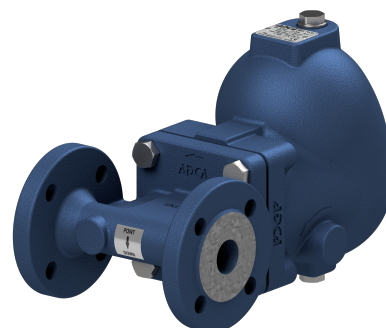

MARQUAGE CE – GROUPE 2 (PED – DIRECTIVE EUROPÉENNE)		
CLASSE 150	PN 40	CATÉGORIE
1" – DN 25	–	SEP
–	1" – DN 25	1 (Marquage CE)

CONDITIONS LIMITES DU CORPS		
À BRIDES PN 40 / CLASSE 300 *	À BRIDES CLASSE 150 **	TEMPERATURE ASSOCIÉE
PRESSION ADMISSIBLE	PRESSION ADMISSIBLE	
37,1 bar	17,7 bar	100 °C
33,3 bar	14 bar	200 °C
30,4 bar	12,1 bar	250 °C
27,6 bar	10,2 bar	300 °C

PMO – Pression maximale de fonctionnement: 32 bar; TMO – Température maximale de fonctionnement: Étanchéité de vanne en FPM: 200 °C.

Joint métal contre métal: 250 °C; Poids spécifique net minimal: 0,75 kg/dm³.

* Selon la norme EN 1092-1:2018; ** Selon la norme EN 1759-1:2004.

Conditions limites du corps PN 40 ou inférieures, selon le type de raccordement adopté. Classement PN 40 pour les versions taraudées et SW.

CAPACITÉ DE DÉBIT (kg/h)

MODÈLE	DIAMÈTRE	PRESSION DIFFÉRENTIELLE (bar)												
		0,5	1	1,5	2	4,5	7	10	12	14	16	21	25	32
FA35.1-4,5	1" – DN 25	941	1330	1630	1882	2823	–	–	–	–	–	–	–	–
FA35.1-10	1" – DN 25	597	845	1035	1195	1793	2237	2674	–	–	–	–	–	–
FA35.1-14	1" – DN 25	455	644	788	910	1366	1704	2036	2231	2409	–	–	–	–
FA35.1-21	1" – DN 25	242	342	419	484	726	906	1082	1186	1281	1369	1569	–	–
FA35.1-32	1" – DN 25	177	251	308	355	533	665	795	871	941	1006	1152	1257	1423

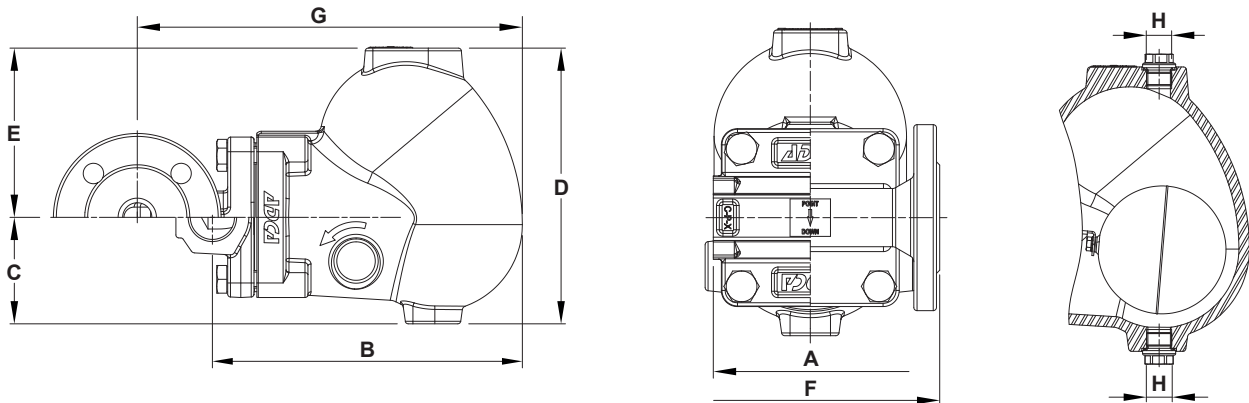

Conception en ligne

DIMENSIONS – CONCEPTION EN LIGNE (mm)

DIAMÈTRE	TARAUDÉE / SW							PN 40			CLASSE 150			CLASSE 300		
	A	B	C	D	E	H*	PDS. (kg)	F	G	PDS. (kg)	F	G	PDS. (kg)	F	G	PDS. (kg)
1" – DN 25	120	212	73	189	116	3/8"	8,9	160	264	12	160	264	11,9	160	264	12,6

* En standard, dans les versions avec brides EN ou raccords taraudés femelles ISO 7 Rp, ces raccords sont taraudés femelles ISO 228. Dans les versions avec des brides ASME, taraudés femelles NPT ou SW, ces raccords sont taraudé femelle NPT.

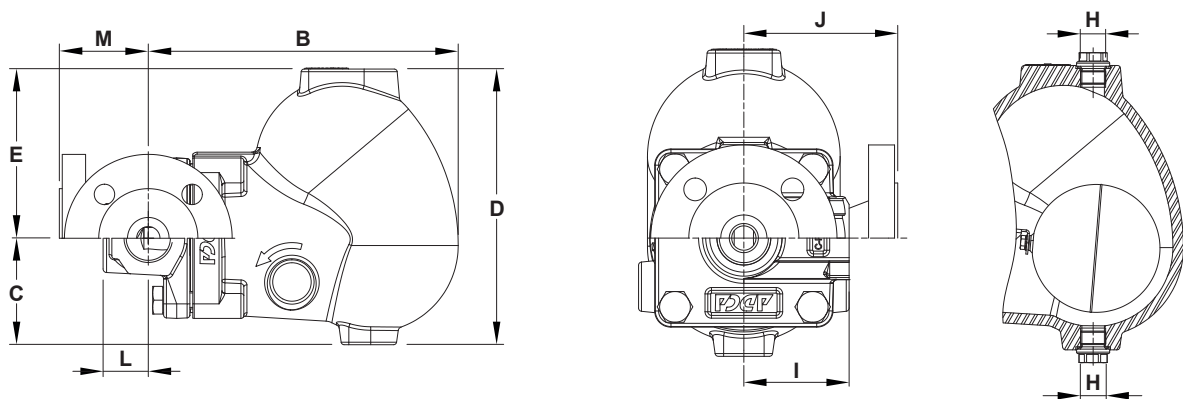

Conception en angle

DIMENSIONS – CONCEPTION EN ANGLE (mm)

DIAMÈTRE	TARAUDÉE / SW							PN 40			CLASSE 150			CLASSE 300			
	B	C	D	E	H*	I	L	PDS. (kg)	J	M	PDS. (kg)	J	M	PDS. (kg)	J	M	PDS. (kg)
1" – DN 25	212	73	189	116	3/8"	65	31	8,4	95	61	11	100	66	10,5	110	76	11,7

* En standard, dans les versions avec brides EN ou raccords taraudés femelles ISO 7 Rp, ces raccords sont taraudés femelles ISO 228. Dans les versions avec des brides ASME, taraudés femelles NPT ou SW, ces raccords sont taraudé femelle NPT.

MATÉRIAUX

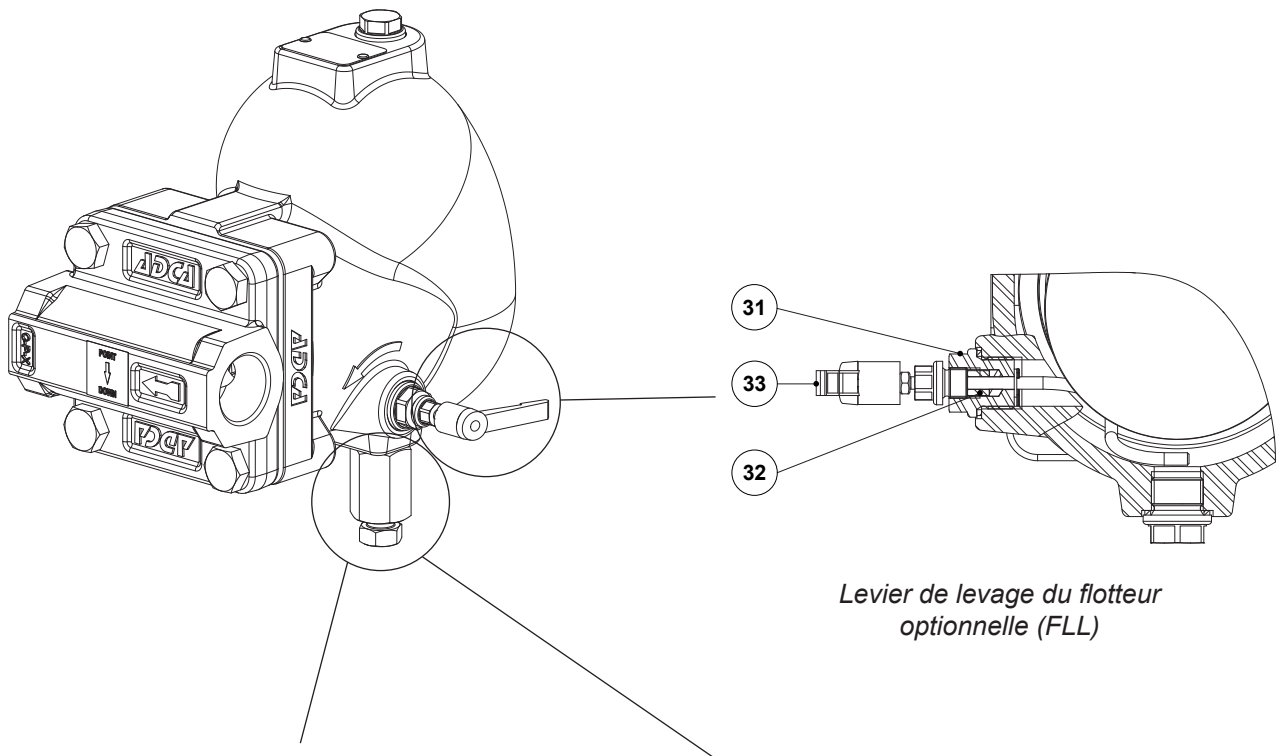
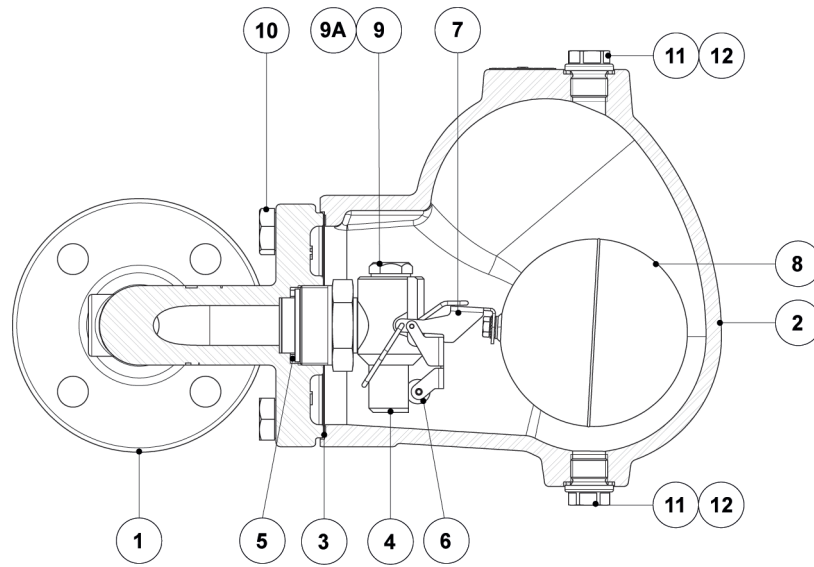

*Levier de levage du flotteur
optionnelle (FLL)*

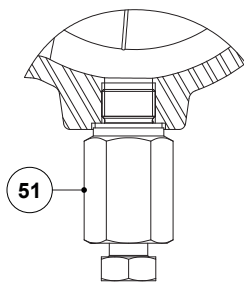

*Vanne de purge optionnelle (BDV);
Manuelle*

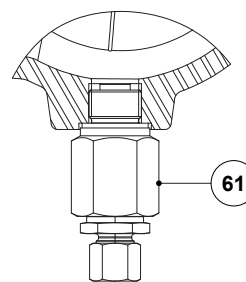

*Dispositif antigel optionnel (AFZ);
Automatique*

MATÉRIAUX

POS. N°	DESIGNATION	MATÉRIEL
1	Corps (à bride en ligne)	A216 WCB / 1.0619
	Corps (taraudé en ligne)	P250GH / 1.0460
	Corps (en angle)	P250GH / 1.0460
2	Couvercle	A216 WCB / 1.0619
3	* Joint	Acier inoxydable / Graphite
4	* Siège	AISI 303 / 1.4305
5	* Joint	Cuivre
6	* Vanne à boule	AISI 316 / 1.4401; FPM
7	* Levier	AISI 304 / 1.4301
8	* Flotteur	AISI 304 / 1.4301
9	Bouchon	AISI 316L / 1.4404
9A	Joint	Cuivre
10	Boulon	Acier zingué
11	Bouchon	AISI 316L / 1.4404
12	** Joint	Cuivre; AISI 304 / 1.4301
31	Mécanisme du levier	AISI 303 / 1.4305; AISI 304 / 1.4301; AISI 316L / 1.4404
32	Emballage	Graphite
33	Levier	Plastique
51	Vanne de purge	AISI 303 / 1.4305; AISI 316L / 1.4404
61	Dispositif antigel	AISI 303 / 1.4305; AISI 316L / 1.4404

* Pièces détachées disponibles; ** Ne s'applique pas dans la version NPT.

DIRECTION DU FLUX

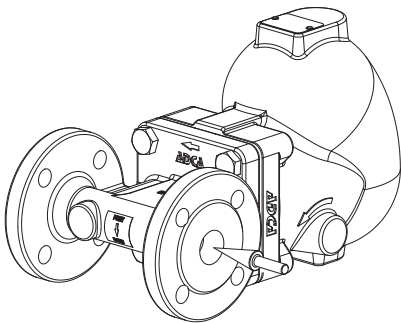

IR – Horizontal de droite à gauche

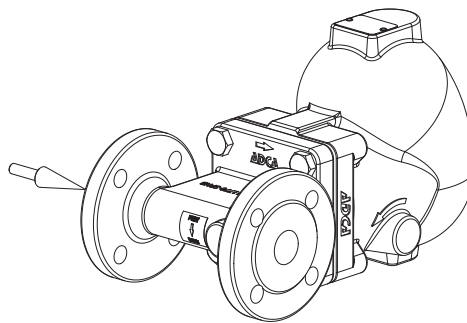

IL – Horizontal de gauche à droite

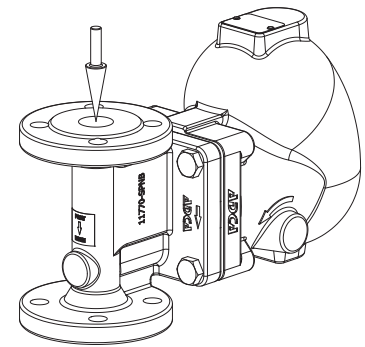

IT – Vertical de haut en bas

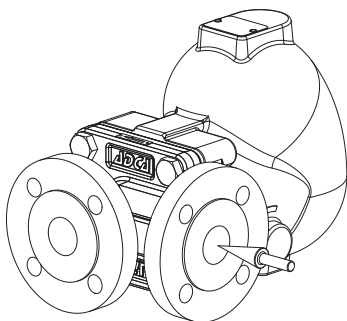

AR – En angle de la droite vers l'avant

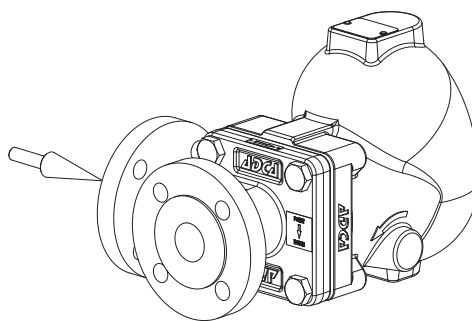

AL – En angle de la gauche vers l'avant

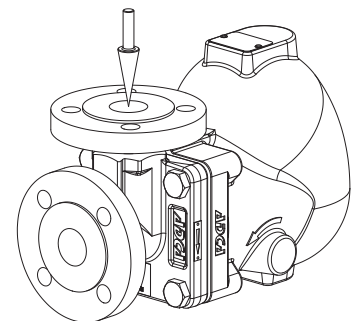

AT – En angle du haut vers l'avant

CODES DE COMMANDE FA35.1

MODÈLE	FA351	2	V	XX	X	IR	A	25
FA35.1 – Acier au carbone	FA351							
PRESSION DIFFÉRENTIELLE MAXIMALE ADMISSIBLE (ΔPMX)								
4,5 bar		2						
10 bar		3						
14 bar		4						
21 bar		5						
32 bar		7						
ÉTANCHÉITÉ DE VANNE								
FPM (standard)			V					
Métal sur métal			M					
CONNEXIONS DU COUVERCLE								
Aucune				XX				
3/8" raccords filetés en haut et en bas, fermés par des bouchons (obligatoire si des options sont envisagées)				10				
OPTIONS								
Si l'un de ces éléments a des codes de commande spécifiques, veuillez vous référer à la documentation appropriée								
FLL – LEVIER DE LEVAGE DU FLOTTEUR								
Aucune					X			
Levier de levage sur le côté droit (face au corps du purgeur)					R			
Levier de levage sur le côté gauche (face au corps du purgeur)					L			
DIRECTION DU FLUX								
Installation horizontale en ligne de droite à gauche (standard)						IR		
Installation horizontale en ligne de gauche à droite						IL		
Installation verticale en ligne de haut en bas						IT		
En angle de la droite vers l'avant						AR		
En angle de la gauche vers l'avant						AL		
En angle du haut vers l'avant						AT		
RACCORDEMENTS DE TUYAUTERIE								
Taraudée femelle ISO 7 Rp							A	
Taraudée femelle NPT							C	
Soudure par emboîtement (SW) ASME B16.11							H	
À brides EN 1092-1 PN 40							N	
À brides ASME B16.5 Classe 150							U	
À brides ASME B16.5 Classe 300							V	
DIAMÈTRE								
1" ou DN 25								25
CONSTRUCTION SPÉCIALE / OPTIONS SUPPLÉMENTAIRES								
Une description complète doit être fournie et validée en cas de construction non standard								E