

## PURGEURS D'AIR ET DE GAZ FA45.3 (Acier inoxydable ; 1 1/2" et 2" – DN 40 et DN 50)

### DESCRIPTION

Les purgeurs à flotteur sphérique entièrement automatiques de la série ADCA FA45.3 sont spécialement conçus pour évacuer les condensats dans les systèmes d'air comprimé et de gaz.

Les applications typiques comprennent les refroidisseurs secondaires, les séparateurs et les conduites d'air comprimé.

### CARACTÉRISTIQUES PRINCIPALES

Purge instantanée.

Le fonctionnement n'est pas affecté par des variations de pression. La direction du flux peut être facilement modifiée en repositionnant le corps par rapport au mécanisme et au couvercle.

**OPTIONS:** Connexions pour aération et drainage.  
BDV – Vanne de purge.  
AFZ – Dispositif antigel.  
FLL – Levier de levage du flotteur.

**UTILISATION:** Air comprimé et autres gaz non corrosifs compatibles avec la construction.

### MODÈLES

**DISPONIBLES:** FA45.3-4,5, FA45.3-10, FA45.3-14, FA45.3-21 et FA45.3-32 – acier inoxydable.

**DIMENSIONS:** 1 1/2" et 2"; DN 40 et DN 50.

**CONNEXIONS:** Taraudée femelle ISO 7 Rp ou NPT.  
À brides EN 1092-1 PN 40.  
À brides ASME B16.5 Classe 150 ou 300.  
Soudure par emboîtement (SW) ASME B16.11.

**INSTALLATION:** Installation horizontale ou verticale.

**ΔPMX:** FA45.3-4,5 – 4,5 bar  
FA45.3-10 – 10 bar  
FA45.3-14 – 14 bar  
FA45.3-21 – 21 bar  
FA45.3-32 – 32 bar

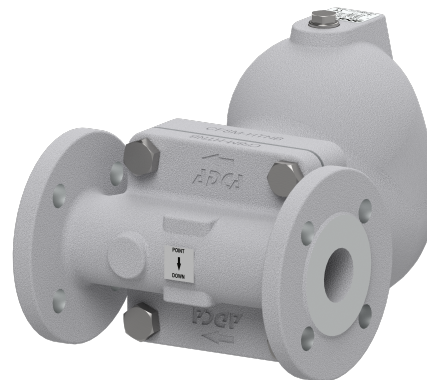

MARQUAGE CE – GROUPE 2 (PED – DIRECTIVE EUROPÉENNE)		
CLASSE 150	PN 40	CATÉGORIE
1 1/2" et 2" DN 40 et 50	–	SEP
–	1 1/2" et 2" DN 40 et 50	1 (Marquage CE)

CONDITIONS LIMITES DU CORPS		
À BRIDES PN 40 / CLASSE 300 *	À BRIDES CLASSE 150 **	TEMPERATURE ASSOCIÉE
PRESSION ADMISSIBLE	PRESSION ADMISSIBLE	
40 bar	16 bar	100 °C
33,7 bar	13,6 bar	200 °C
31,8 bar	12 bar	250 °C
29,7 bar	10,2 bar	300 °C

PMO – Pression maximale de fonctionnement: 32 bar; TMO – Température maximale de fonctionnement: 250 °C.

Poids spécifique net minimal: 0,75 kg/dm<sup>3</sup>.

\* Selon la norme EN 1092-1:2018; \*\* Selon la norme EN 1759-1:2004.

Conditions limites du corps PN 40 ou inférieures, selon le type de raccordement adopté. Classement PN 40 pour les versions taraudées, SW et BW.

CAPACITÉ DE DÉBIT (kg/h)

MODÈLE	DIAMÈTRE	PRESSION DIFFÉRENTIELLE (bar)												
		0,5	1	1,5	2	4,5	7	10	12	14	16	21	25	32
FA45.3-4,5	1 1/2" et 2" – DN 40 et 50	995	1450	1710	2000	2990	–	–	–	–	–	–	–	–
FA45.3-10	1 1/2" et 2" – DN 40 et 50	505	720	850	1010	1600	1890	2300	–	–	–	–	–	–
FA45.3-14	1 1/2" et 2" – DN 40 et 50	370	520	610	735	1150	1430	1620	1750	1980	–	–	–	–
FA45.3-21	1 1/2" et 2" – DN 40 et 50	305	430	515	600	900	1160	1435	1590	1620	1760	1995	–	–
FA45.3-32	1 1/2" et 2" – DN 40 et 50	175	230	290	340	505	625	745	815	900	955	1125	1250	1480

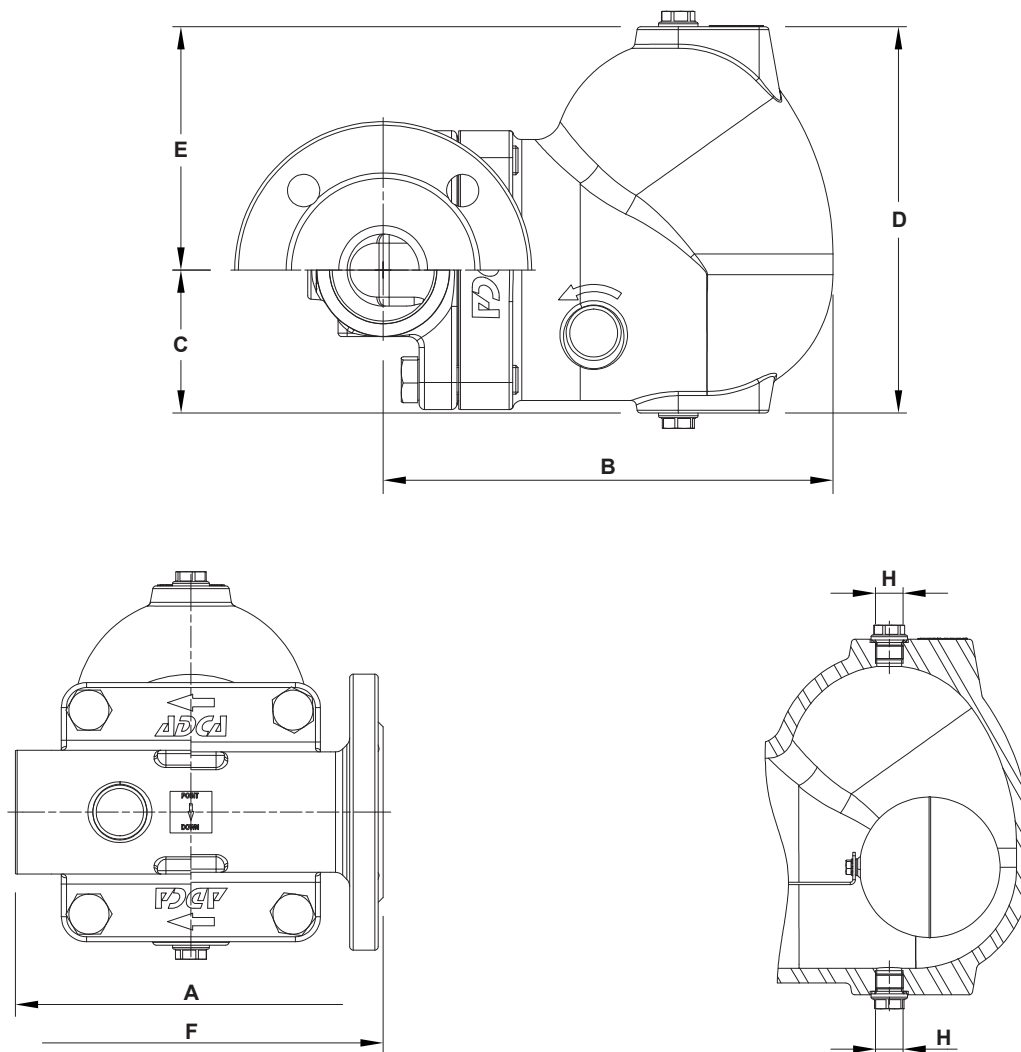

DIMENSIONS (mm)

DIAMÈTRE	TARAUDÉE / SW							PN 40			CLASSE 150			CLASSE 300		
	A	B	C	D	E	H *	PDS. (kg)	F	B	PDS. (kg)	F	B	PDS. (kg)	F	B	PDS. (kg)
1 1/2" – DN 40	210	250	80	215	136	3/8"	18,9	230	250	21,7	230	250	20,2	230	250	21,5
2" – DN 50	210	250	80	215	136	3/8"	18,2	230	250	23,6	230	250	21,5	230	250	23,2

\* En standard, dans les versions avec brides EN et raccords taraudés femelles ISO 7 Rp, ces raccords sont taraudés femelles ISO 228. Dans les versions avec des brides ASME, taraudés femelles NPT ou SW, ces raccords sont taraudé femelle NPT.

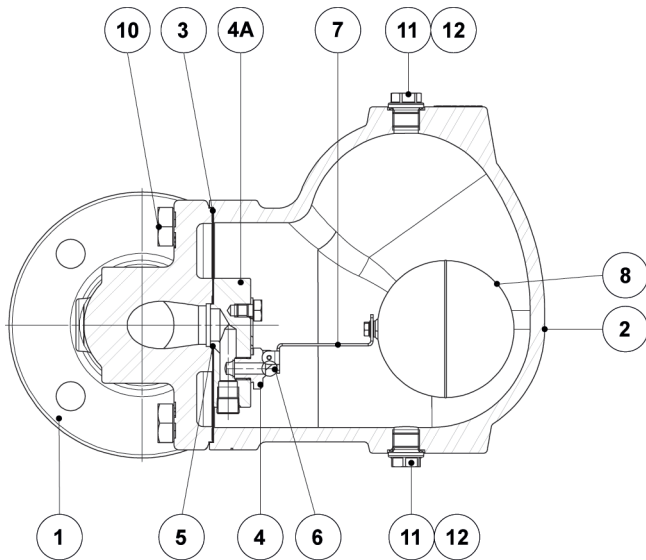

MATÉRIAUX		
POS. N°	DESIGNATION	MATÉRIEL
1	Corps	A351 CF8M / 1.4408
2	Couvercle	A351 CF8M / 1.4408
3	* Joint	Acier inoxydable / Graphite
4	* Seat	AISI 410 / 1.4006
4A	Plaque de montage	AISI 316 / 1.4401
5	* Joint	Graphite
6	* Vanne à boule	AISI 440C / 1.4125
7	* Levier	AISI 304 / 1.4301
8	* Flotteur	AISI 304 / 1.4301
10	Boulon	Acier inoxydable A2-70
11	Bouchon	AISI 316L / 1.4404
12	** Joint	Cuivre; AISI 304 / 1.4301
31	Mécanisme du levier	AISI 303 / 1.4305; AISI 304 / 1.4301; AISI 316L / 1.4404
32	Emballage	Graphite
33	Levier	Plastique
51	Vanne de purge	AISI 303 / 1.4305; AISI 316L / 1.4404
61	Dispositif antigel	AISI 303 / 1.4305; AISI 316L / 1.4404

\* Pièces détachées disponibles; \*\* Ne s'applique pas dans la version NPT.

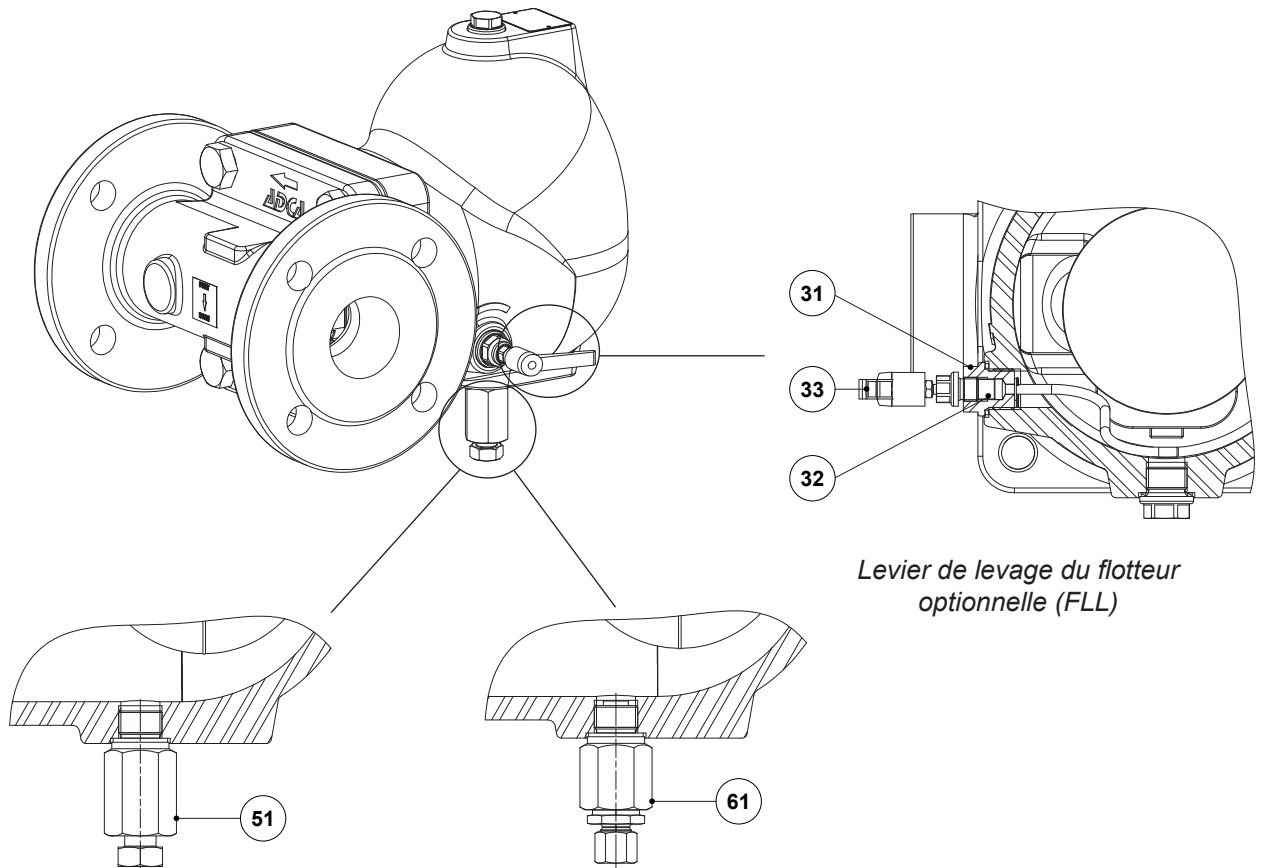

Levier de levage du flotteur optionnelle (FLL)

Vanne de purge optionnelle (BDV);  
Manuelle

Dispositif antigel optionnel (AFZ);  
Automatique

### DIRECTION DU FLUX

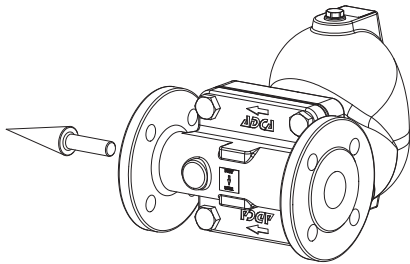

R – Horizontal de droite à gauche

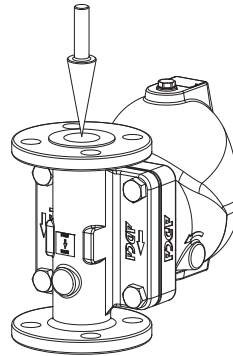

V – Vertical de haut en bas

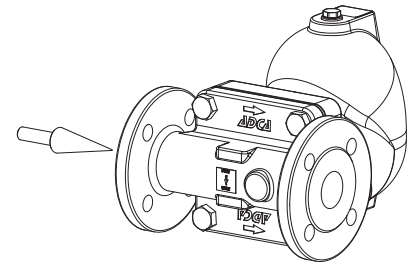

L – Horizontal de gauche à droite

### CODES DE COMMANDE FA45.3

MODÈLE	FA453	2	M	XX	X	IR	A	40
FA45.3 – A351 CF8M / acier inoxydable 1.4408	FA453							
<b>PRESSION DIFFÉRENTIELLE MAXIMALE ADMISSIBLE (<math>\Delta</math>PMX)</b>								
4,5 bar		2						
10 bar		3						
14 bar		4						
21 bar		5						
32 bar		7						
<b>ÉTANCHÉITÉ DE VANNE</b>								
Métal sur métal			M					
<b>CONNEXIONS DU COUVERCLE</b>								
Aucune				XX				
3/8" raccords filetés en haut et en bas, fermés par des bouchons (obligatoire si des options sont envisagées)					10			
<b>OPTIONS</b>								
BDV et AFZ ont des codes de commande séparés spécifiques, veuillez vous référer à la documentation appropriée								
<b>FLL – LEVIER DE LEVAGE DU FLOTTEUR</b>								
Aucune					X			
Levier de levage sur le côté droit (face au corps du purgeur)						R		
Levier de levage sur le côté gauche (face au corps du purgeur)						L		
<b>DIRECTION DU FLUX</b>								
Horizontal de droite à gauche (standard)							IR	
Horizontal de gauche à droite							IL	
Vertical de haut en bas							IT	
<b>RACCORDEMENTS DE TUYAUTERIE</b>								
Taraudée femelle ISO 7 Rp							A	
Taraudée femelle NPT							C	
Soudure par emboîtement (SW) ASME B16.11							H	
À brides EN 1092-1 PN 40							N	
À brides ASME B16.5 Classe 150							U	
À brides ASME B16.5 Classe 300							V	
<b>DIAMÈTRE</b>								
11/2" ou DN 40								40
2" ou DN 50								50
<b>CONSTRUCTION SPÉCIALE / OPTIONS SUPPLÉMENTAIRES</b>								
Une description complète doit être fournie et validée en cas de construction non standard								E