

## VÁLVULAS REDUCTORAS DE PRESIÓN SANITARIAS P130K

### DESCRIPCIÓN

Las válvulas reductoras de presión de la serie P130K son válvulas de acción directa con detección de diafragma. Estos reguladores, disponibles con carga por resorte o por domo, están diseñados para su uso con aire limpio, nitrógeno, dióxido de carbono, oxígeno, argón y otros gases o líquidos compatibles con los materiales de construcción y el diseño de la válvula. Diseñados específicamente para los sistemas de gas de alta pureza que se encuentran en los procesos farmacéuticos, cosméticos, de química fina y de alimentos y bebidas.

### CARACTERÍSTICAS PRINCIPALES

Diseño compacto.  
Botón de ajuste no ascendente.  
Juntas conformes a FDA / USP Clase VI.  
Totalmente mecanizado a partir de barras de acero inoxidable 316L, no se utilizan piezas fundidas ni forjadas.

### ACABADO DE LA SUPERFICIE ESTÁNDAR

Partes internas húmedas:  $\leq 0,51 \mu\text{m Ra} - \text{SF1}$ .  
Externas:  $\leq 0,76 \mu\text{m Ra} - \text{SF3}$ .  
Otras condiciones de superficie véase TIS.GIA - Información general ADCAPure.  
Limpieza por ultrasonidos.

OPCIONES:

- Autodescarga.
- Conexión de la línea de fuga.
- Montaje en panel.
- Carga por domo.
- Tapa superior (tornillo de ajuste con tapa).
- Conexión para manómetro en el cuerpo.
- Montaje en la pared.
- Diversas juntas blandas para líquidos y gases.
- Desengrasado para aplicación de oxígeno.

APLICACIONES: Aire limpio, nitrógeno, dióxido de carbono, oxígeno, argón y otros gases o líquidos compatibles con la construcción.

MODELOS  
DISPONIBLES: P130K.

TAMAÑOS: 1/2" y 3/4"; DN 08 a DN 20.

RANGOS DE  
REGULACIÓN: 0,2 a 1,5 bar; 0,3 a 3 bar; 2 a 8 bar.

CONEXIONES: Casquillos o abrazaderas clamp ASME BPE, DIN y ISO o extremos para soldadura de tubos (ETO). Otros bajo demanda.

EMBALAJE: Montaje y embalaje en una sala blanca certificada según la norma ISO 14644-1. El producto se cierra y sella con película de plástico termorretráctil reciclable para evitar la contaminación.

INSTALACIÓN: Se recomienda la instalación horizontal. Véase IMI - Instrucciones de instalación y mantenimiento.

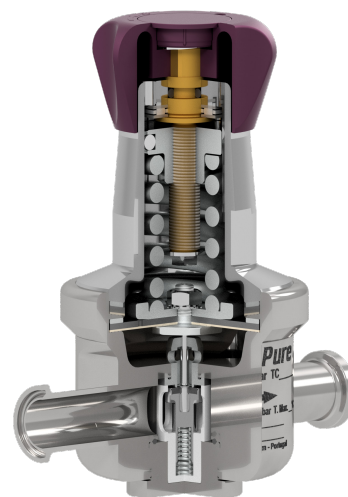

#### MARCADO CE - GRUPO 2 (PED - Directiva europea)

PN 16	Categoría
1/2" y 3/4" - DN 08 a 20	SEP

#### CONDICIONES LIMITANTES \*

Presión máxima admisible	16 bar
Presión máxima aguas arriba	16 bar
Presión máxima aguas abajo	8 bar
Presión mínima aguas abajo	0,2 bar
Temperatura máxima de funcionamiento	150 °C

\* Otros límites bajo demanda. Las condiciones máximas de funcionamiento pueden estar limitadas por las conexiones finales de la válvula debido a restricciones normativas.

COEFICIENTE DE DESCARGA (m³/h)						
TAMAÑO	ASME BPE		DIN		ISO	
	1/2" y 3/4"		DN 10 a 20		DN 08 a 15	
Kvs	0,7	1,3	0,7	1,3	0,7	1,3

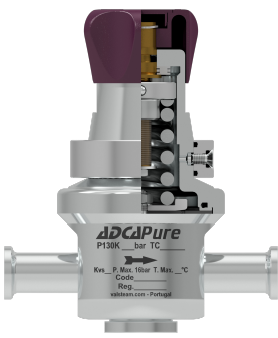
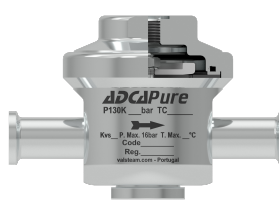
OPCIONES		
CONEXIÓN DE LA LÍNEA DE FUGA	MONTAJE EN PANEL	CARGA POR DOMO
		
TAPA SUPERIOR	CONEXIÓN POR MANÓMETRO	MONTAJE EN LA PARED
		

## DIMENSIONES

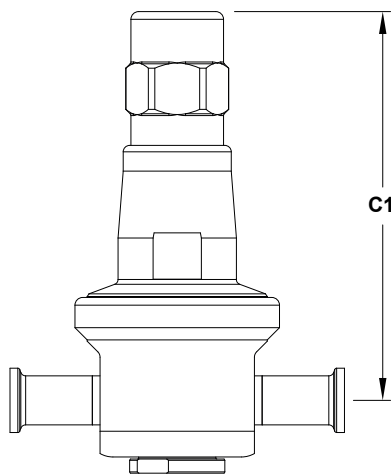
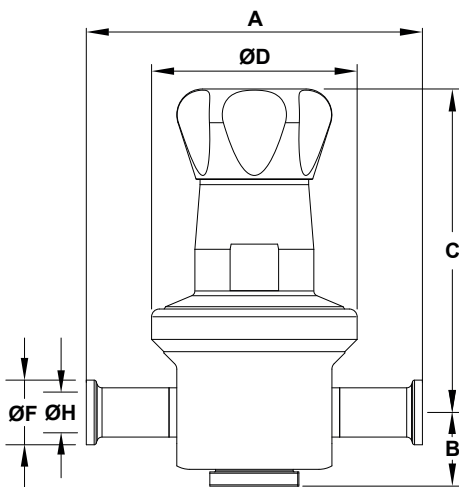

Tapa superior opcional

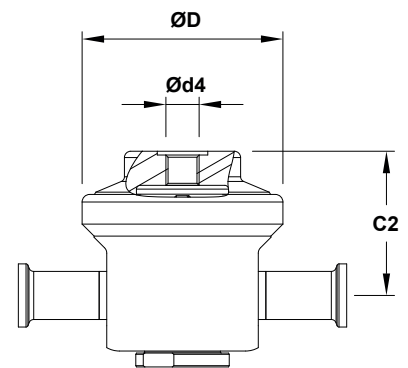

Carga por domo opcional

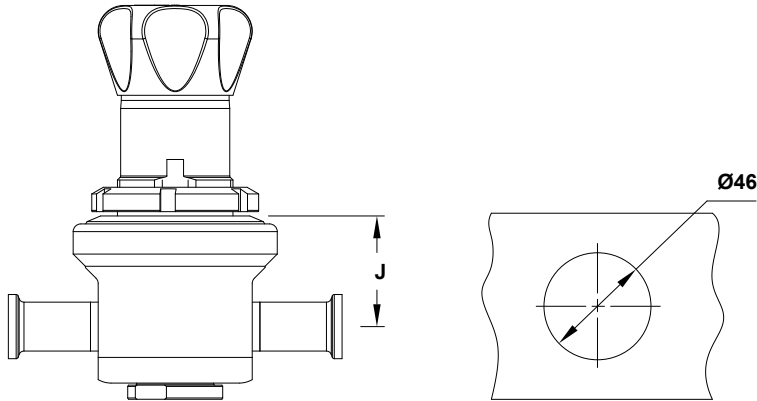

Montaje en panel opcional

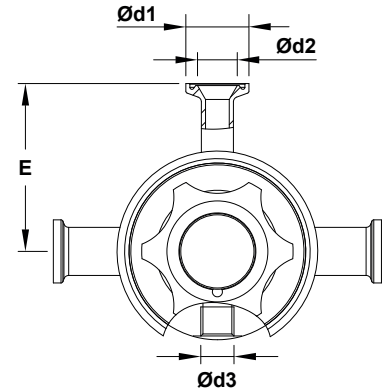

Conexión por manómetro opcional

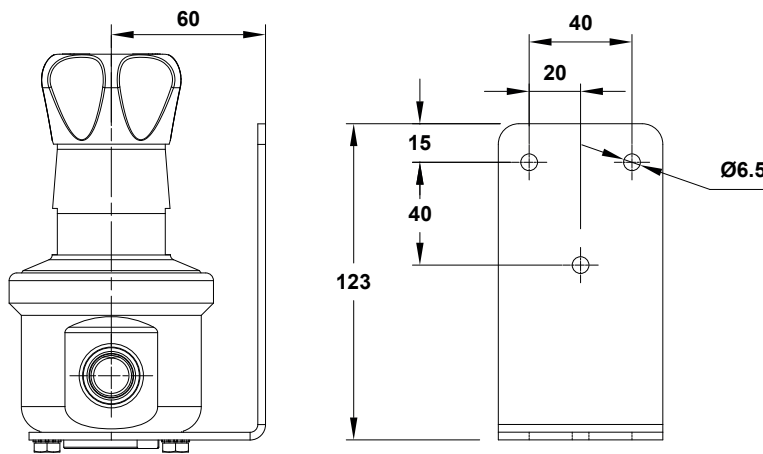

Montaje en la pared opcional

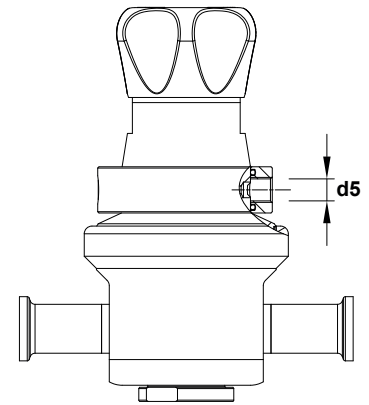

Conexión de la línea de fuga opcional

**DIMENSIONES – ASME BPE (mm)**

TAMAÑO	A	B	C	C1	C2	ØD	Ød1	Ød2	d3	d4	d5	E	ØF	ØH	J	PESO (kg) *
1/2"	130	28	125	151	57,1	80	25	15,75	1/4"	1/4"	1/8"	66,5	25	9,4	43,1	2,4
3/4"	130	28	125	151	57,1	80	25	15,75	1/4"	1/4"	1/8"	66,5	25	15,8	43,1	2,4

\* Las válvulas con botón de ajuste de nailon pesan 0,3 kg menos.

**DIMENSIONES – DIN (mm)**

TAMAÑO	A	B	C	C1	C2	ØD	Ød1	Ød2	d3	d4	d5	E	ØF	ØH	J	PESO (kg) *
DN 10	120	28	125	151	57,1	80	25	15,75	1/4"	1/4"	1/8"	66,5	34	10	43,1	2,5
DN 15	120	28	125	151	57,1	80	25	15,75	1/4"	1/4"	1/8"	66,5	34	16	43,1	2,4
DN 20	120	28	125	151	57,1	80	25	15,75	1/4"	1/4"	1/8"	66,5	34	20	43,1	2,6

\* Las válvulas con botón de ajuste de nailon pesan 0,3 kg menos.

Observaciones: Casquillos o abrazaderas clamp según DIN 32676-A. Soldadura de tubo (ETO) según DIN 11866-A (DIN 11850-2).

**DIMENSIONES – ISO (mm)**

TAMAÑO	A	B	C	C1	C2	ØD	Ød1	Ød2	d3	d4	d5	E	ØF	ØH	J	PESO (kg) *
DN 08	120	28	125	151	57,1	80	25	15,75	1/4"	1/4"	1/8"	66,5	25	10,3	43,1	2,5
DN 10	120	28	125	151	57,1	80	25	15,75	1/4"	1/4"	1/8"	66,5	25	14	43,1	2,5
DN 15	120	28	125	151	57,1	80	25	15,75	1/4"	1/4"	1/8"	66,5	50,5	18,1	43,1	2,3

\* Las válvulas con botón de ajuste de nailon pesan 0,3 kg menos.

Observaciones: Casquillos o abrazaderas clamp según DIN 32676-B. Soldadura de tubo (ETO) según DIN 11866-B (ISO 1127).

MATERIALES

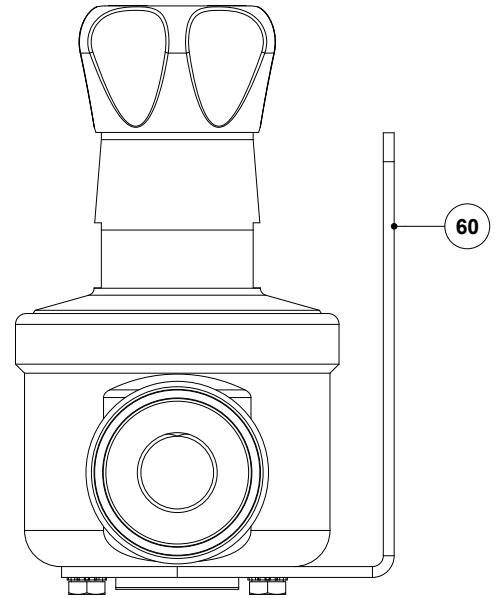
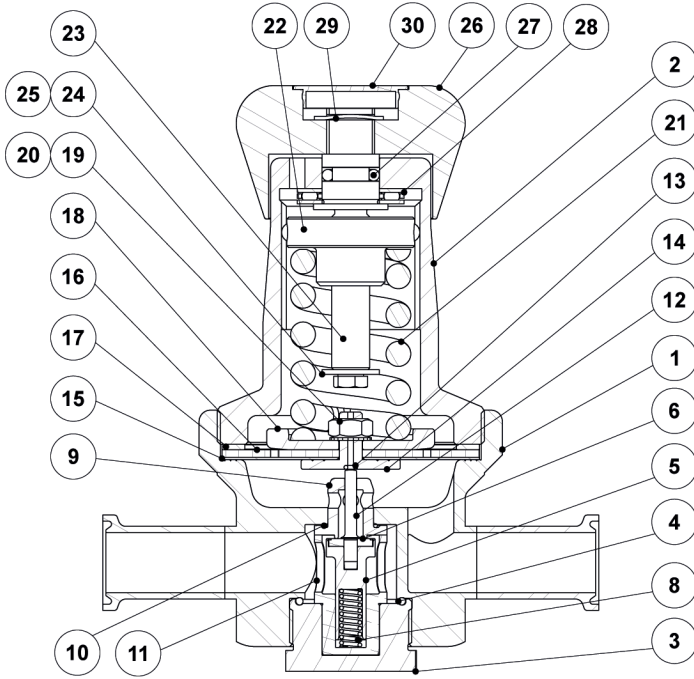

Montaje en la pared opcional

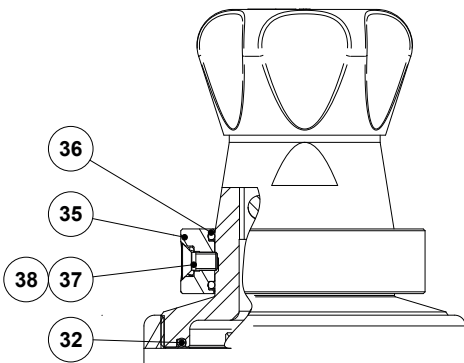

Conexión de la línea de fuga opcional

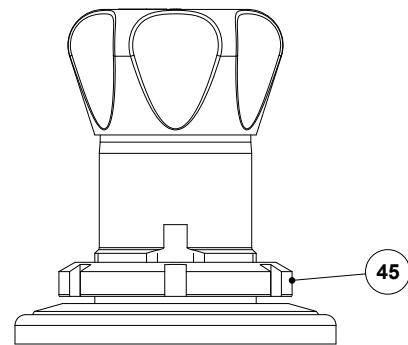

Montaje en panel opcional

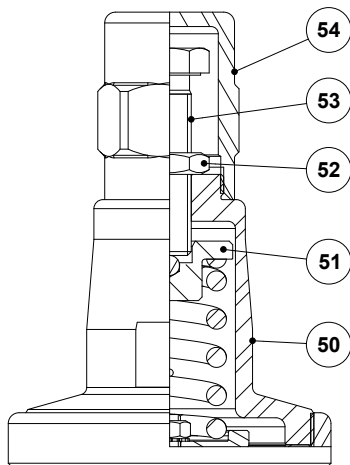

Tapa superior opcional

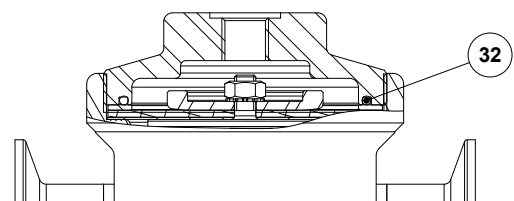

Carga por domo opcional

**MATERIALES**

POS. N°	DESIGNACIÓN	MATERIAL
1	Cuerpo de la válvula	AISI 316L / 1.4404
2	Tapa	AISI 316L / 1.4404
3	Tapa inferior	AISI 316L / 1.4404
4	* Anillo tórico	** EPDM
5	* Pistón	AISI 316L / 1.4404
6	* Junta de válvula	** EPDM; PTFE; FPM
8	* Resorte de válvula	AISI 316 / 1.4401 electropulido
9	* Guía	AISI 316L / 1.4404
10	* Anillo tórico	** EPDM
11	* Guía	PEEK
12	* Vástago	AISI 316L / 1.4404
13	* Anillo tórico a)	** EPDM
14	* Perno de sujeción del diafragma	AISI 316L / 1.4404
15	* Diafragma inferior	PTFE (Gylon)
16	* Diafragma superior	EPDM
17	Arandela	AISI 304 / 1.4301
18	* Placa	AISI 316 / 1.4401
19	* Tuerca	Acero inoxidable A2-70
20	* Arandela	Acero inoxidable A2
21	* Resorte de ajuste	AISI 302 / 1.4300
22	Guía de resorte	AISI 316 / 1.4401
23	Tornillo de ajuste	Latón
24	Arandela	Acero inoxidable A2
25	Tornillo	Acero inoxidable A2-70
26	Botón de ajuste	AISI 316L / 1.4404; Nailon
27	Anillo tórico	NBR
28	Rodamiento	Acero resistente a la corrosión
29	Anillo de eje	Acero inoxidable
30	Tuerca de la tapa	Plástico
32	* Anillo tórico	EPDM
35	Anillo de la línea de fuga	AISI 316 / 1.4401
36	Anillo tórico	NBR
37	Tornillo	AISI 304 / 1.4301
38	Anillo tórico	FPM
45	Contratuerca	CF8M / 1.4408
50	Tapa	AISI 316L / 1.4404
51	Guía de resorte	Latón
52	Contratuerca	Acero inoxidable A2-70
53	Tornillo de ajuste	Acero inoxidable A2-70
54	Tapa superior	AISI 316L / 1.4404
60	Placa de soporte	AISI 316L / 1.4404

\* Repuestos disponibles. \*\* Otros bajo demanda.

a) Sólo para válvula con opción de autodescarga.

Observación: Certificado de precintos FDA / USP Clase VI bajo demanda.

Todas las válvulas tienen un número de serie. En el caso de las válvulas no estándar, este número debe ser suministrado si se piden piezas de repuesto.



CÓDIGOS DE PEDIDO P130K													
Modelo de válvula	P3K	1	2	T	M	X	I	X	X	X	DI	08	
P130K – Válvula red. de presión con detección de diafragma AISI 316L / 1.4404	P3K												
<b>Rango de regulación</b>													
0,2 a 1,5 bar		1											
0,3 a 3 bar		2											
2 a 8 bar		3											
0,2 a 8 bar (carga por domo) a)		A											
<b>Coefficiente de descarga</b>													
Kvs 0,7		3											
Kvs 1,3		5											
<b>Diafragma</b>													
PTFE (Gylon)				T									
EPDM (no estándar)				E									
<b>Sellado de la válvula</b>													
Metal con metal (no estándar)					M								
EPDM					E								
PTFE					T								
FPM / Viton (USP Clase VI bajo demanda)					V								
<b>Conexión de alivio y línea de fuga</b>													
Sin descarga b)						X							
Conexión de la línea de fuga sin descarga – ISO 228 G 1/8"						N							
Conexión de la línea de fuga sin descarga – 1/8" NPT						C							
Descarga (sólo para gases no peligrosos)						R							
Conexión de la línea de fuga con descarga – ISO 228 G 1/8"						L							
Conexión de la línea de fuga con descarga– 1/8" NPT						M							
<b>Botón de ajuste y tapa superior</b>													
Botón de ajuste de acero inoxidable							I						
Botón de ajuste de nailon							P						
Tapa superior (tornillo de ajuste con tapa)							T						
Carga por domo – ISO 228 G 1/4" b)							X						
Carga por domo – 1/4" NPT b)							C						
<b>Conexiones para manómetros</b>													
Sin puertos para manómetros								X					
Conexión de manómetro de tres abrazaderas en el lado izquierdo (en el sentido del caudal) – presión aguas abajo									7				
Conexión de manómetro de tres abrazaderas en el lado derecho (en el sentido del caudal) – presión aguas abajo										6			
Conexión de manómetro de tres abrazaderas en ambos lados – presión aguas abajo											5		
Con. roscada para manómetro en el lado izquierdo (en el sentido del caudal) – pres. aguas abajo – ISO 228 G 1/4"												4	
Con. roscada para manómetro en el lado derecho (en el sentido del caudal) – presión aguas abajo – ISO 228 G 1/4"													3
Conexiones roscadas para manómetros en ambos lados – presión aguas abajo – ISO 228 G 1/4"													2
Conexión roscada para manómetro en el lado izquierdo (en el sentido del caudal) – presión aguas abajo – 1/4" NPT													W
Conexión roscada para manómetro en el lado derecho (en el sentido del caudal) – presión aguas abajo – 1/4" NPT													Y
Conexiones roscadas para manómetros en ambos lados – presión aguas abajo – 1/4" NPT													Z
<b>Acabado de la superficie c)</b>													
Acabado de la superficie estándar												X	
Superficies exteriores pulidas mecánicamente a espejo (SF1)													P
Piezas internas en contacto con el medio electropulidas (SF5)													E
<b>Características especiales</b>													
Ninguna													X
Desengrasado para oxígeno													O
<b>Conexión de tuberías</b>													
Casquillos o abrazaderas clamp ASME BPE													D
Casquillos o abrazaderas clamp DIN (DIN 32676-A)													F
Casquillos o abrazaderas clamp ISO (DIN 32676-B)													E
Soldadura de tubos (ETO) según ASME BPE													DI
Soldadura de tubos (ETO) según DIN 11866-A (DIN 11850-2)													FI
Soldadura de tubos (ETO) según DIN 11866-B (ISO 1127)													EI
<b>Tamaño</b>													
DN 08													08
DN 10													10
1/2" o DN 15													15
3/4" o DN 20													20
<b>Construcción especial / Opciones adicionales</b>													
Descripción completa o códigos adicionales deben añadirse en caso de combinación no estándar.													E

a) La presión de control de carga puede ser hasta un máximo de 1,2 bar superior a la presión aguas abajo requerida. b) Obligatorio en caso de carga por domo. c) Consulte TIS.GIA - Información general ADCAPure - para más detalles y otras opciones de acabado de la superficie.