

PURGEURS À FLOTTEUR FERMÉ FLT22

DESCRIPTION

Le FLT22 est une série de purgeurs de vapeur à flotteur et thermostatiques de grande capacité avec éliminateur d'air intégré, conçus pour la purge des condensats afin de garantir un transfert de chaleur maximal du système.

Spécialement conçus pour les applications où une purge continue est essentielle et où les charges sont élevées.

CARACTÉRISTIQUES PRINCIPALES

Haute capacité.

Purge instantanée des condensats à la température de saturation de la vapeur.

Le fonctionnement n'est pas affecté par des variations de pression.

Purge d'air automatique.

UTILISATION : Vapeur saturée et surchauffée.

MODÈLES

DISPONIBLES : FLT22S-4,5, 10, 14 et 21 – acier au carbone.
FLT22SS-4,5, 10, 14 et 21 – acier inoxydable.

DIAMÈTRES : 1 1/2" à 2"; DN 40 à DN 50.

CONNEXIONS : Taraudée femelle ISO 7 Rp ou NPT.
À brides EN 1092-1 PN 25.
À brides ASME B16.5 Classe 150 ou 300.

INSTALLATION : Installation Horizontale standard de droite à gauche (R-L). Voir IMI – Instructions d'installation et maintenance.

Sur demande: Gauche à droite (L-R) ou verticale avec le sens de passage de haut en bas (V).

ΔP MAX. : FLT22S-4,5 – 4,5 bar
FLT22S-10 – 10 bar
FLT22S-14 – 14 bar
FLT22S-21 – 21 bar
Note: les mêmes figures sont valides pour le FLT22SS.



MARQUAGE CE - GROUPE 2 (PED - Directive européenne)	
PN 25	Catégorie
1 1/2" à 2" – DN 40 à 50	1 (Marquage CE)

CAPACITÉ DE DÉBIT (kg/h)													
MODÈLE	DIAMÈTRE	PRESSION DIFFÉRENTIELLE (bar)											
		0,5	0,7	1	1,5	2	4,5	7	10	12	14	16	21
FLT22S-4,5	1 1/2" – DN 40	2400	2800	3400	3900	4500	7300	–	–	–	–	–	–
FLT22S-10	1 1/2" – DN 40	1500	1750	2000	2600	3000	4000	5400	6200	–	–	–	–
FLT22S-14	1 1/2" – DN 40	950	1100	1300	1600	1800	2600	3250	3900	4210	4950	–	–
FLT22S-21	1 1/2" – DN 40	950	1100	1300	1600	1800	2600	3250	3900	4210	4950	5000	5600
FLT22S-4,5	2" – DN 50	7550	9050	11000	14000	15500	22500	–	–	–	–	–	–
FLT22S-10	2" – DN 50	3900	4450	5000	6100	7100	10000	13750	16000	–	–	–	–
FLT22S-14	2" – DN 50	1900	2300	2700	3100	3600	5000	6900	8100	9000	9800	–	–
FLT22S-21	2" – DN 50	1900	2300	2700	3100	3600	5000	6900	8100	9000	9800	10000	12050

Note: les mêmes figures sont valides pour le FLT22SS.

CONDITIONS LIMITES DU CORPS

FLT22S		FLT22SS		TEMPÉRATURE ASSOCIÉE
À BRIDES PN 25 / CLASSE 300 *	À BRIDES CLASSE 150 **	À BRIDES PN 25 / CLASSE 300 *	À BRIDES CLASSE 150 **	
PRESSION ADMISSIBLE	PRESSION ADMISSIBLE	PRESSION ADMISSIBLE	PRESSION ADMISSIBLE	
23,2 bar	15,4 bar	23,6 bar	15,3 bar	100 °C
20,8 bar	13,8 bar	19,8 bar	11,1 bar	200 °C
19 bar	12,1 bar	18,6 bar	10,2 bar	250 °C
17,2 bar	10,2 bar	17,2 bar	9,7 bar	300 °C

PMO – Pression max. de fonctionnement: 21 bar; TMO – Température max. de fonctionnement: 250 °C; * Selon la norme EN 1092-1:2018; ** Selon la norme EN 1759-1:2004.

Conditions limites du corps PN 25 ou inférieur, selon le type de raccordement adopté. Évaluation PN 25 pour version taraudée.

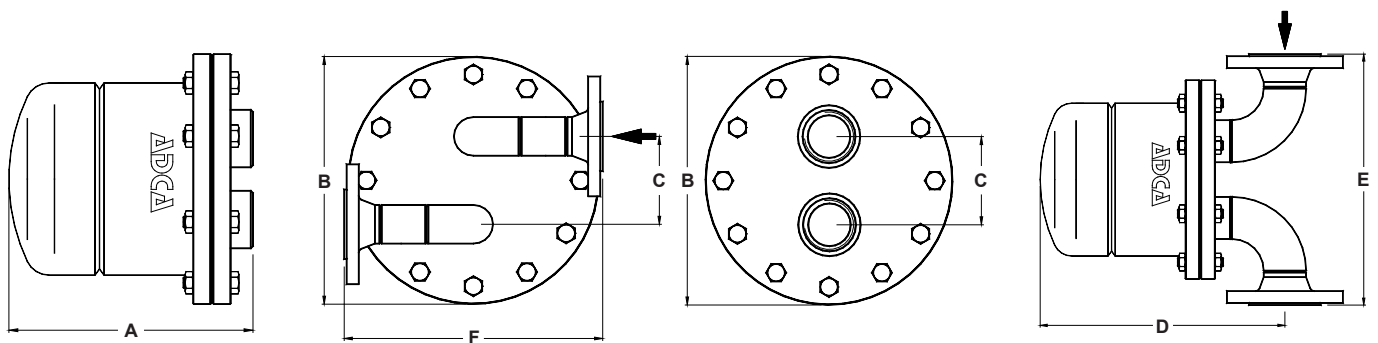

DIMENSIONS (mm)

DIAMÈTRE	TARAUDÉE				PN 25				CLASSE 150				CLASSE 300			
	A	B	C	POIDS (kg)	D	E	F	POIDS (kg)	D	E	F	POIDS (kg)	D	E	F	POIDS (kg)
1 1/2" – DN 40	290	310	110	41	355	320	320	43	355	320	320	47	355	320	320	50
2" – DN 50	290	310	110	42	355	360	320	45	355	390	350	50	355	403	365	52

MATERIAUX

POS. N°	DESIGNACIÓN	FLT22S	FLT22SS
1	Corps	P250GH / 1.0460; P235GH / 1.0345; S355JR / 1.0045; S235JR / 1.0038	AISI 316 / 1.4401; AISI 304 / 1.4301
2	Couvercle	P235GH / 1.0345; P265GH / 1.0425; S355JR / 1.0045	AISI 316 / 1.4401; AISI 304 / 1.4301
3	* Joint	Graphite	Graphite
4	* Siège	A351 CF8 / 1.4308	A351 CF8 / 1.4308
5	* Vanne	AISI 420 / 1.4021	AISI 420 / 1.4021
6	* Levier	AISI 304 / 1.4301	AISI 304 / 1.4301
7	* Flotteur	AISI 304 / 1.4301	AISI 304 / 1.4301
8	* Éliminateur d'air	Acier inox (bimétallique)	Acier inox (bimétallique)
9	Boulons	Acier 8.8	Acier inoxydable A2-70

* Pièces détachables disponibles.

