

KUGELSCHWIMMER-KONDENSATABLEITER FLT17LC (1/2" – 3/4"; DN 15 – DN 20)

BESCHREIBUNG

Der FLT17LC ist ein Kugelschwimmer-Kondensatableiter mit integriertem thermischen Entlüfter und bestens geeignet für viele Dampfanwendungen.

Ein wesentliches Merkmal ist die kontinuierliche Entwässerung. Dies ist besonders wichtig für Dampfanwendungen mit permanenter Last wie etwa Wärmeübertrager, Trockner oder Doppelmantelbehälter.

WESENTLICHE MERKMALE

Kontinuierliche Entwässerung.
Austritt des Kondensats bei Siedetemperatur.
Passt sich der anfallenden Kondensatmenge an.
Hervorragende Entlüftung durch thermisches Entlüftungselement.

OPTIONEN: SLR – Bypass-Ventil gegen Dampfabschluss.
Anschluss für Pendelleitung.

EINSATZ FÜR: Sattdampf und überhitzten Dampf.

LIEFERBARE MODELLE: FLT17LC-4,5 , 10 und 14 – Sphäroguss.

NENNWEITEN: 1/2" bis 3/4"; DN 15 bis DN 20.

ANSCHLÜSSE: Innengewinde ISO 7 Rp oder NPT.
Flansch EN 1092-2 PN 16.
Flansch ASME B16.42 Klasse 150.

EINBAULAGE: Standard: Horizontaler Einbau mit Durchflussrichtung von rechts nach links (R-L).
Siehe IMI – Einbau- und Betriebsanleitung.
Auf Anfrage: Horizontaler Einbau mit Durchflussrichtung von links nach rechts (L-R) oder vertikaler Einbau mit Durchfluss von oben nach unten (V).

MAX. ΔP: FLT17LC-4,5 – 4,5 bar
FLT17LC-10 – 10 bar
FLT17LC-14 – 14 bar



CE MARKIERUNG – GRUPPE 2 (DGRL – Europäische Richtlinie)	
PN 16	Kategorie
1/2" bis 3/4" – DN 15 bis DN 20	SEP

AUSLEGUNGSDATEN GEHÄUSE		
FLANSCH PN 16 *	FLANSCH KLASSE 150 **	BEZUGS-TEMPERATUR
ZULÄSSIGER DRUCK	ZULÄSSIGER DRUCK	
16 bar	15,4 bar	100 °C
15,5 bar	14,6 bar	150 °C
14,7 bar	13,8 bar	200 °C
13,9 bar	12,1 bar	250 °C

PMO – Max. Betriebsdruck 14 bar ü;
TMO – Max. Betriebstemperatur 198 °C.
* Einstufung entsprechend EN 1092-2:2018;
** Einstufung entsprechend EN 1759-1:2004.
Auslegungsdaten Gehäuse entsprechen PN 16 oder weniger, abhängig vom gewählten Anschluss. Einstufung PN 16 für Muffenversion.

DURCHSATZ (kg/h)																	
MODELL	NENNWEITE	DIFFERENZDRUCK (bar)															
		0,1	0,3	0,5	0,7	1	1,5	2	3	4,5	6	7	8	9	10	12	14
FLT17LC-4,5	1/2" bis 3/4" DN 15 bis 20	120	180	200	240	280	320	360	400	495	–	–	–	–	–	–	–
FLT17LC-10	1/2" bis 3/4" DN 15 bis 20	55	90	110	130	140	175	190	230	280	300	330	350	390	405	–	–
FLT17LC-14	1/2" bis 3/4" DN 15 bis 20	40	60	70	90	100	120	140	155	190	210	220	225	230	260	280	300

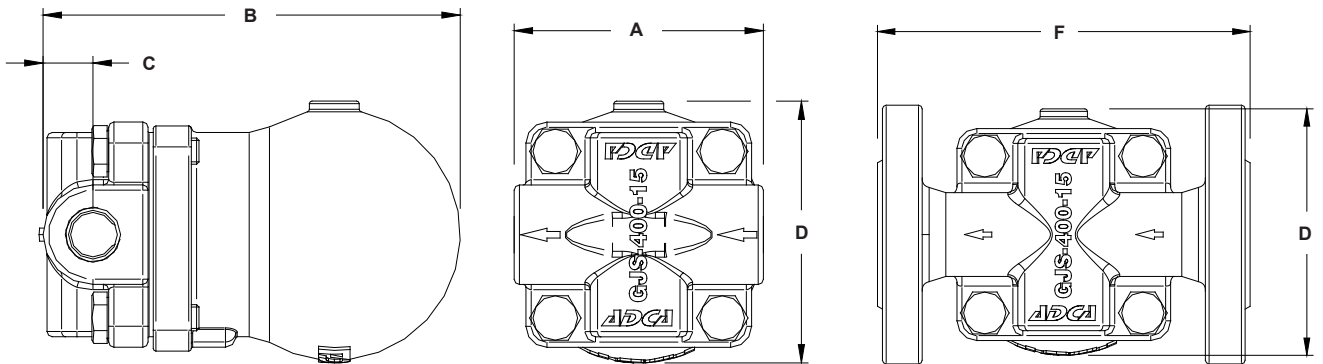

Horizontaler Einbau (R-L)

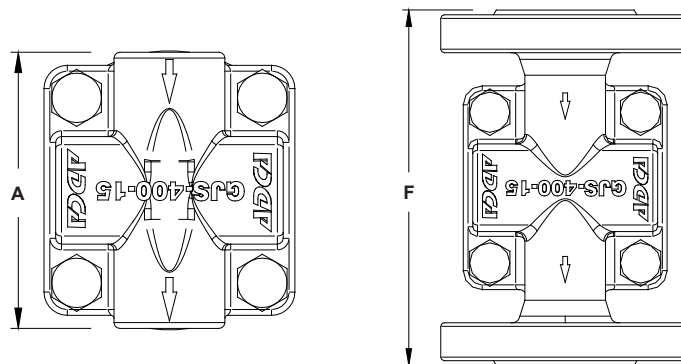

Vertikaler Einbau (V)

ABMESSUNGEN (mm)									
MUFFE					PN 16			KLASSE 150	
NENNWEITE	A	B	C	D	GEWICHT (kg)	F	GEWICHT (kg)	F	GEWICHT (kg)
1/2" – DN 15	95	160	23	100	3,5	150	5	150	4,5
3/4" – DN 20	95	160	23	100	3,5	150	5,5	150	4,7

WERKSTOFFE		
POS. N°	BEZEICHNUNG	WERKSTOFF
1	Gehäuse	GJS-400-15 / 0.7040
2	Deckel	GJS-400-15 / 0.7040
3	* Dichtung	Edelstahl / Graphit
4	* Ventilsitz	AISI 410 / 1.4006
5	* Ventil	AISI 410 / 1.4006
6	* Hebel	AISI 304 / 1.4301
7	* Kugelschwimmer	AISI 304 / 1.4301
8	* Entlüftung	Edelstahl (bimetallisch)
9	Schrauben	Stahl 8.8

* Verfügbare Ersatzteile.

