

## VÁLVULAS DE DESCARGA / DESPRESSURIZAÇÃO E VENTILAÇÃO BDV, BDVL, HVV e AFZ

### DESCRIÇÃO

As válvulas BDV, AFZ e HVV foram concebidas para drenar (descarga) ou ventilar (despressurizar) tubagens, purgadores e válvulas, entre outros.

**APLICAÇÃO:**

**BDV** – Válvulas de descarga – Descarga manual dos conteúdos do filtro e, de um modo geral, destina-se a ser utilizado como válvula de despressurização ou de descarga.

**BDVL** – O mesmo que o BDV, mas neste caso a descarga pode ser direccionada para um local seguro.

**HVV** – Eliminadores de ar manuais – Ventilação de purgadores e, de forma geral, destina-se a ser utilizado como eliminador de ar ou válvula de despressurização.

**AFZ** – Dispositivo anti-congelamento – Descarga automática de condensado de purgadores, válvulas, tubagens e outros, de forma a prevenir que o condensado congele.

### MODELOS

**DISPONÍVEIS:** BDV, BDVL, AFZ e HVV.

**TAMANHOS:** 3/8" e M22.

**CONEXÕES:** NPT-M.  
ISO 228.  
Passo métrico fino.



BDV

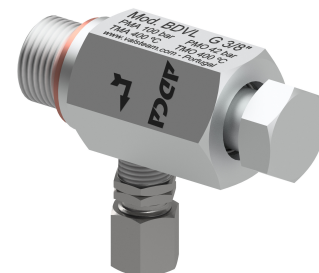

BDVL



AFZ



HVV

### CONDIÇÕES LIMITE

Condições limite do corpo	PN 100
TMO – Temperatura máxima de operação	400 °C
PMO – Pressão máxima de operação	42 bar
Pressão de abertura AFZ	≈ 0,2 bar
Pressão de fecho AFZ	≈ 0,3 bar

### DIMENSÕES BDV QUANDO APLICADO A PURGADORES E CONECTORES UNIVERSAIS (mm)

TAMANHO	TAM. BDV	MODELO PURGADOR															
		DT46		DT42/2		TH32		BM20		BM32		CDV		UCX41		CTS4U	
		E	F	E	F	E	F	E	F	E	F	E	F	E	F	E	F
1/2" – DN 15	M22	83	94	83	94	83	94	83	94	83	94	83	94	83	102	94	148
3/4" – DN 20	M22	83	94	83	94	83	94	83	94	83	94	83	94	83	102	94	148
1" – DN 25	M22	90	100	90	100	90	100	90	100	90	100	90	100	83	108	–	–

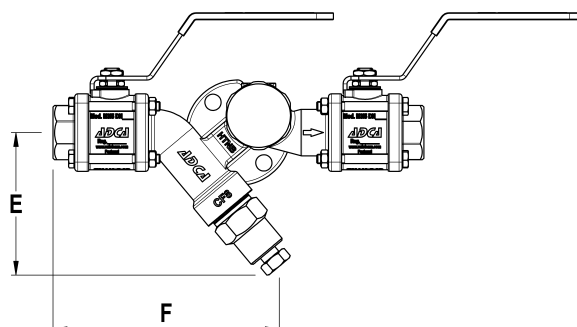
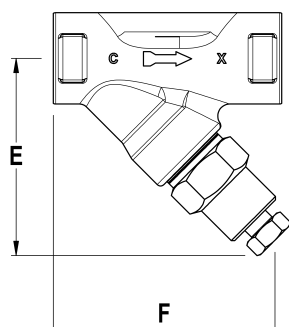

**DIMENSÕES (mm) – BDV**

TAMANHO	A	B	SW1	SW2	PESO (kg)
3/8"	61	50	24	17	0,16
M22	60	48	30	17	0,205

**DIMENSÕES (mm) – BDVL**

TAMANHO	A	B	C	SW1	SW2	PESO (kg)
3/8"	61	50	35,5	24	17	0,16

**DIMENSÕES (mm) – HVV**

TAMANHO	A	B	SW1	SW2	PESO (kg)
3/8"	61	49	24	17	0,17

**DIMENSÕES (mm) – AFZ**

TAMANHO	A	B	SW1	PESO (kg)
3/8"	61	50	24	0,14

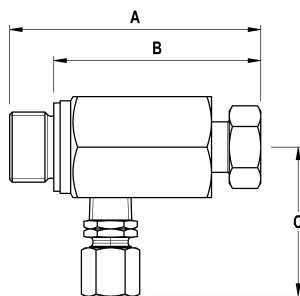

BDVL

MATERIAIS		
POS. Nº	DESIGNAÇÃO	MATERIAL
1	Corpo	AISI 303 / 1.4301
2	Parafuso	AISI 410 / 1.4301
3	Esfera	AISI 440C / 1.4125
4	* Junta	Aço inoxidável / Grafite; Cobre / Aço inoxidável
5	Anel de retenção	Aço mola
6	Bicône 1/8" x 6 mm	AISI 316 / 1.4401
6.1	Bicône 1/4" x 8 mm	AISI 316 / 1.4401
7	Mola	AISI 302 / 1.4310
8	Esfera de retenção	AISI 303 / 1.4305

\* Não aplicável na versão NPT.

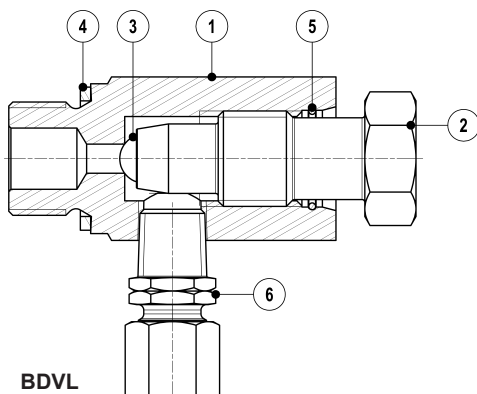

BDVL

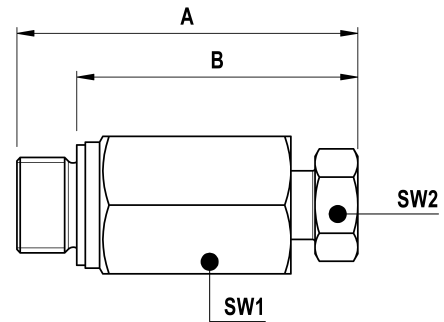

BDV / HVV

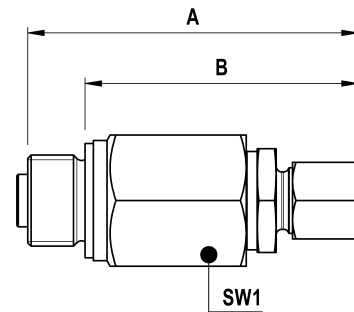

AFZ

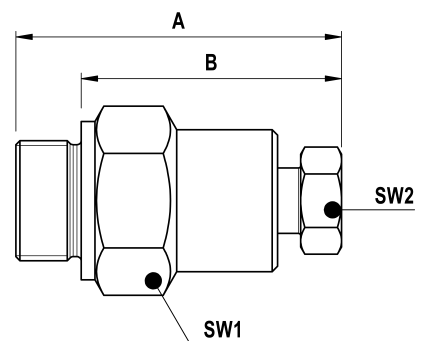

BDV-M22

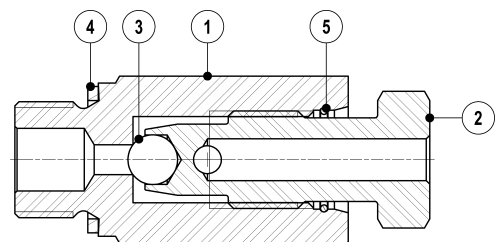

BDV

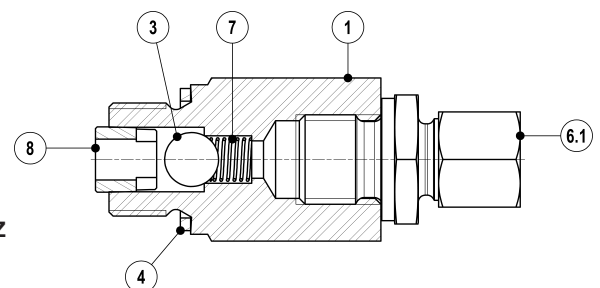

AFZ

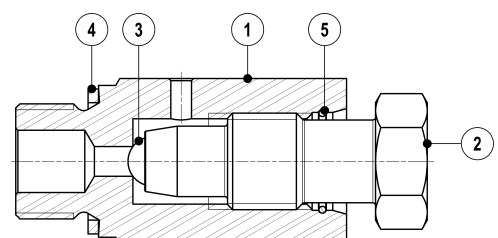

HVV