

## PURGADORES DE BOYA CERRADA CON ELIMINADOR DE AIRE TERMOSTÁTICO FLT17 (1/2" – 1"; DN 15 – DN 25)

### DESCRIPCIÓN

La serie de purgadores de vapor de boya cerrada con eliminador de aire termostático FLT17 está diseñada para todo tipo de equipos de proceso y calentamiento de vapor a baja y alta presión. Las aplicaciones típicas incluyen calentadores unitarios, intercambiadores de calor, secadores, recipientes encamisados y todas las aplicaciones en las que el drenaje continuo es esencial.

### CARACTERÍSTICAS PRINCIPALES

Descarga modulante.  
Descarga el condensado a la temperatura del vapor.  
No se ve afectado por golpes de ariete ni por vibraciones.  
Excelente descarga de aire (por la ventilación termostática).

OPCIONES: SLR – dispositivo anti-bloqueo.  
Tapón de equilibrio o conexión de venteo.

UTILIZACIÓN: Vapor saturado y sobrecalentado.

MODELOS DISPONIBLES: FLT17-4,5 , 10 y 14 – hierro SG.

TAMAÑOS: 1/2" a 1"; DN 15 a DN 25.

CONEXIONES: Rosca hembra ISO 7 Rp o NPT.  
Bridas EN 1092-2 PN 16.  
Bridas ASME B16.42 Clase 150.

INSTALACIÓN: Instalación horizontal estándar – de derecha a izquierda (R-L). Ver IMI.  
Bajo pedido: Instalación horizontal con el flujo de izquierda a derecha (L-R) o vertical con el flujo de arriba a abajo (V).

ΔP MAX.: FLT17-4,5 – 4,5 bar  
FLT17-10 – 10 bar  
FLT17-14 – 14 bar



#### MARCACIÓN CE - GRUPO 2 (PED - Directiva Europea)

PN 16	Categoría
1/2" a 1" – DN 15 a DN 25	SEP

#### CONDICIONES LIMITANTES DEL CUERPO

BRIDADO PN 16 *	BRIDADO CLASE 150 **	TEMP. RELACION.
PRESIÓN PERMISIBLE	PRESIÓN PERMISIBLE	
16 bar	15,4 bar	100 °C
15,5 bar	14,6 bar	150 °C
14,7 bar	13,8 bar	200 °C
13,9 bar	12,1 bar	250 °C

PMO – Presión máxima de operación: 14 bar;  
TMO – Temperatura máxima de operación: 198 °C.

\* De acuerdo con EN 1092-2:2018.

\*\* De acuerdo con EN 1759-1:2004.

Condiciones limitantes del cuerpo PN 16 o inferior, dependiendo del tipo de conexión adoptada. Clasificación PN 16 para versiones roscadas version.

#### CAPACIDAD DE DESCARGA (kg/h)

MODELO	TAMAÑO	PRESIÓN DIFERENCIAL (bar)															
		0,1	0,3	0,5	0,7	1	1,5	2	3	4,5	6	7	8	9	10	12	14
FLT17-4,5	1/2" a 1" DN 15 a 25	165	205	230	280	330	400	440	535	630	–	–	–	–	–	–	–
FLT17-10	1/2" a 1" DN 15 a 25	110	130	150	170	200	250	280	340	400	460	495	520	550	595	–	–
FLT17-14	1/2" a 1" DN 15 a 25	80	100	120	140	150	190	220	260	320	380	400	425	440	480	510	550

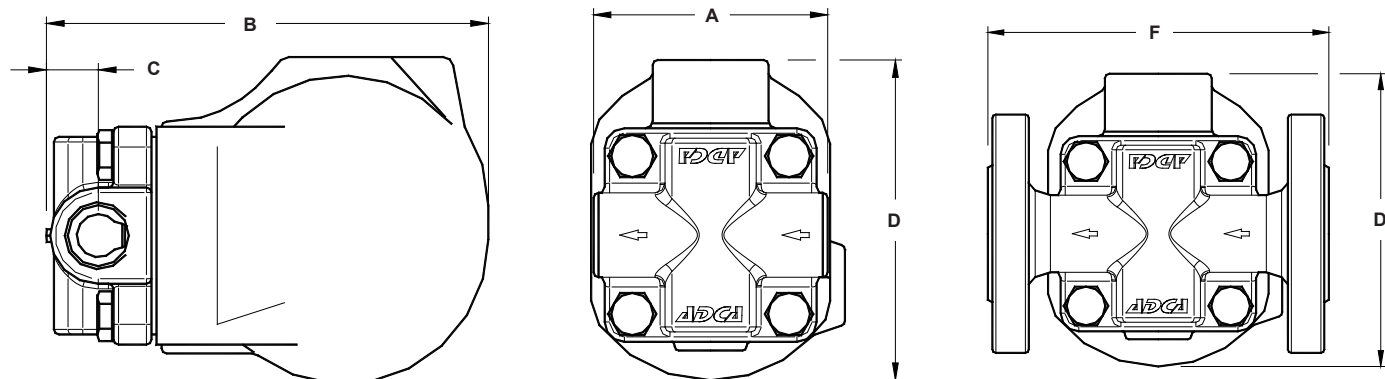

Instalación Horizontal (R-L)

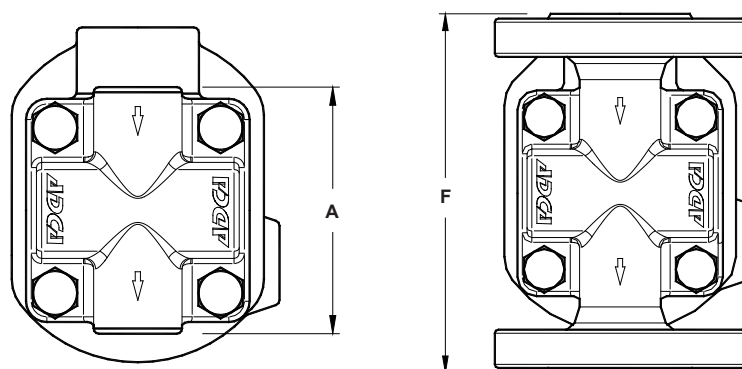

Instalación Vertical (V)

DIMENSIONES (mm)									
ROSCADO					PN 16			CLASE 150	
TAMAÑO	A	B	C	D	PESO (kg)	F	PESO (kg)	F	PESO (kg)
1/2" – DN 15	95	178	23	128	5,2	150	6,7	150	6,2
3/4" – DN 20	95	178	23	128	5,2	150	7,2	150	6,4
1" – DN 25	95	178	23	128	5,2	160	7,7	160	7,3

MATERIALES		
POS. Nº	DESIGNACIÓN	MATERIAL
1	Cuerpo	GJS-400-15 / 0.7040
2	Capuchón	GJS-400-15 / 0.7040
3	* Junta	Acero inoxidable / Grafito
4	* Asiento	AISI 410 / 1.4006
5	* Válvula	AISI 440C / 1.4125
6	* Palanca	AISI 304 / 1.4301
7	* Flotador	AISI 304 / 1.4301
8	* Eliminador de aire	Acero inox (bimetalico)
9	Tornillos	Acero 8.8

\* Repuestos disponibles.

