

PURGADORES DE BOYA CERRADA CON ELIMINADOR DE AIRE TERMOSTÁTICO FLT14I (1"HC – DN 25HC)

DESCRIPCIÓN

Los purgadores de flotador con eliminador de aire incorporado serie FLT14I están diseñados para todo tipo de equipos de proceso e intercambio de calor, con vapor a baja y alta presión.

Las aplicaciones típicas incluyen aerotermos, intercambiadores de calor, secaderos, depósitos de doble pared y todas las aplicaciones donde una descarga continua de condensado sea imprescindible.

CARACTERÍSTICAS PRINCIPALES

Descarga modulante.
Descarga el condensado a la temperatura del vapor.
No se ve afectado por golpes de ariete ni por vibraciones.
Excelente descarga de aire (por la ventilación termostática).

OPCIONES: SLR – dispositivo anti-bloqueo.
Tapón de equilibrio o conexión de venteo.

UTILIZACIÓN: Vapor saturado y sobrecalentado.

MODELOS DISPONIBLES: FLT14I-4,5 , 10 y 14 – acero inoxidable.

TAMAÑOS: 1"HC; DN 25HC.

CONEXIONES: Roscas hembra ISO 7 Rp o NPT.
Bridas EN 1092-1 PN 16.
Bridas ASME B16.5 Clase 150.
Soldadura de encaje (SW) ASME 16.11.
Soldadura a tope (BW) ASME B16.25 bajo pedido.

INSTALACIÓN: Instalación horizontal estándar – de izquierda a derecha (L-R). Ver IMI.
Bajo pedido: Instalación horizontal con el flujo de derecha a izquierda (R-L) o vertical con el flujo de arriba a abajo (V).

ΔP MAX.: FLT14I-4,5 – 4,5 bar
FLT14I-10 – 10 bar
FLT14I-14 – 14 bar



MARCACIÓN CE - GRUPO 2 (PED - Directiva Europea)

PN 16	Categoría
1"HC – DN 25HC	SEP

CONDICIONES LIMITANTES DEL CUERPO		
BRIDADO PN 16 *	BRIDADO CLASE 150 **	TEMP. RELACION.
PRESIÓN PERMISIBLE	PRESIÓN PERMISIBLE	
16 bar	16 bar	100 °C
14,5 bar	14,8 bar	150 °C
13,4 bar	13,6 bar	200 °C
12,7 bar	12 bar	250 °C

PMO – Presión máxima de operación: 14 bar;
TMO – Temperatura máxima de operación: 198 °C.
* De acuerdo con EN 1092-1:2018; ** De acuerdo con EN 1759-1:2004.

Condiciones limitantes del cuerpo PN 16 o inferior, dependiendo del tipo de conexión adoptada. Clasificación PN 16 para las versiones roscadas, SW y BW.

CAPACIDAD DE DESCARGA (kg/h)

MODELO	TAMAÑO	PRESIÓN DIFERENCIAL (bar)												
		0,5	1	1,5	2	3	4,5	6	7	8	9	10	12	14
FLT14I-4,5	1"HC – DN 25HC	900	1250	1450	1700	2010	2400	–	–	–	–	–	–	–
FLT14I-10	1"HC – DN 25HC	450	620	790	880	1100	1250	1500	1600	1700	1750	1800	–	–
FLT14I-14	1"HC – DN 25HC	340	435	530	600	610	850	990	1100	1190	1240	1300	1350	1380

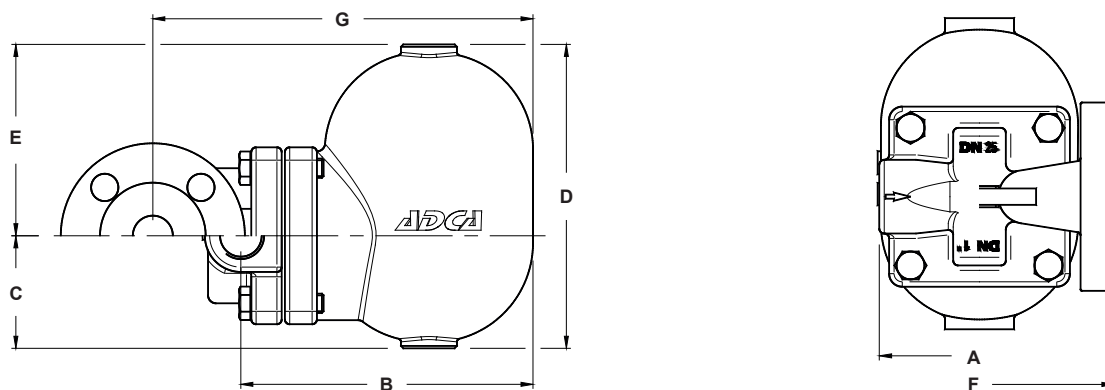

Instalación Horizontal (L-R)

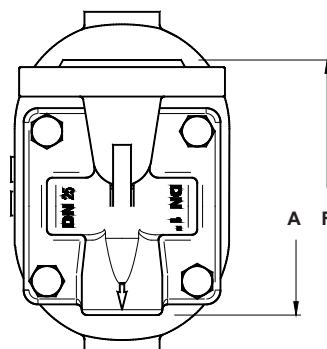

Instalación Vertical (V)

DIMENSIONES (mm)												
ROSCADO / SW							PN 16			CLASE 150		
TAMAÑO	A	B	C	D	E	PESO (kg)	F	G	PESO (kg)	F	G	PESO (kg)
1"HC – DN 25HC	120	195	80	190	110	9	160	248	11,3	160	248	10,9

MATERIALES		
POS. N°	DESIGNACIÓN	MATERIAL
1	Cuerpo	A351 CF8M / 1.4408
2	Capuchón	A351 CF8M / 1.4408
3	* Junta	Acero inoxidable / Grafito
4	* Asiento	AISI 410 / 1.4006
5	* Válvula	AISI 440C / 1.4125
6	* Palanca	AISI 304 / 1.4301
7	* Flotador	AISI 304 / 1.4301
8	* Eliminador de aire	Acero inox (bimetálico)
9	Tornillos	Acero inox A2-70

* Repuestos disponibles.

